

Euro-50T Mini

Používateľská príručka

verzia príručky 1.2



Táto príručka neprešla jazykovou korektúrou.
Táto príručka a ani žiadna jej časť nesmie byť kopírovaná, rozmnožovaná alebo inak
šírená bez súhlasu vydavateľa.

Všetky práva vyhradené. Elcom, s.r.o.

© ELCOM s. r. o., 2008

OBSAH

ÚVOD	7
Dôležité upozornenia	8
Základné pojmy	9
Logo	9
Tovarová skupina	9
Daňová hladina	9
Merné jednotky	10
PLU	10
Vzťah medzi tovarovými skupinami a PLU	10
Uzávierka (správa)	10
Čiarový kód	10
Snimač čiarového kódu (skener)	11
Kumulované súčty (grandtotály)	11
Pojmy definujúce zavedenie meny euro resp. platby v cudzej mene	11
Konverzný kurz	11
Duálne zobrazovanie	11
Duálny hotovostný obeh	12
Hlavná mena	12
Cudzia (vedľajšia) mena	12
Duálna mena	12
POPIS POKLADNICE	13
Časti pokladnice, základné parametre	14
Možnosti pripojenia externých zariadení	15
Klávesnica pokladnice Euro-50T Mini	16
Názvy a funkcie tlačidiel (klávesov)	16
Popis displejov	17
Popis displeja pre účtujúceho	17
Popis displeja pre zákazníka	18
Zadanie režimu pokladnice	18
Zavedenie papierových pásovk do tlačiarne	19
Používanie a skladovanie papierových pásovk	20
Používanie pamäťovej karty	20
PROGRAMOVANIE POKLADNICE	21
Inicializácia	22
Všeobecný postup pri programovaní v P režime	22
Základné pravidlá pre pohyb v menu	22
Tlač naprogramovaných hodnôt	23
Oprava naprogramovaných hodnôt	23
Odporúčaný postup pri programovaní pokladnice	23
Parametre cien a daní	24
Prehľad jednotlivých parametrov cien a daní	24
Nastavenie cien	24
Nastavenie hotovosti	25
Nastavenie daní	25
Meny	26
Daňové hladiny	26
Textové logo	27
Tovarové skupiny	27
Merné jednotky	28

Tovarové položky	28
Prechod na konkrétnu tovarovú položku	29
Prirážky a zľavy	29
Systémové parametre	30
Export a Import	30
Export	30
Import	31
Periférie	32
Prechod na euro	32
Etapa pred vyhlásením konverzného kurzu	33
Duálne zobrazovanie	33
Duálny obeh	34
Ukončenie duálneho obehu	36
Ukončenie duálneho zobrazovania	36
OBSLUHA POKLADNICE V REGISTRAČNOM REŽIME	37
Stavy a funkcie, ktoré je potrebné poznať pred začiatkom účtovania	38
Upozornenie na chybu - kláves ZMAZAŤ	38
Klávesy pre určenie platby HOTOVOSTĚ, ŠEK a KREDIT	38
Menu registračného režimu	38
Vzory základných postupov pri účtovaní	39
Predaj tovaru pomocou položiek tovaru - PLU	39
Základné účtovanie pomocou PLU	40
Opakované účtovanie položky	40
Násobenie množstva PLU	40
Predaj PLU s inou ako naprogramovanou cenou	41
Predaj násobného počtu PLU s inou ako naprogramovanou cenou	41
Účtovanie dvakrát násobenej ceny pomocou PLU	41
Účtovanie so zlomkovým množstvom	42
Ďalšie možnosti predaja	42
Predaj linkovaných položiek	42
Účtovanie vratných obalov	42
Účtovanie tovaru pomocou čiarového kódu	43
Zadanie množstva pomocou pripojených elektronických váh	43
Opravy a zrušenie	44
Mazanie	44
Zrušenie (storno)	44
Prirážky a zľavy	46
Percentuálna prirážka a percentuálna zľava na položku	46
Percentuálna prirážka a percentuálna zľava na medzisúččet	47
Hodnotová prirážka a hodnotová zľava	47
Vrátenie	48
Vrátenie tovaru (refund)	48
Vrátenie obalu (refund)	49
Vklad hotovosti	50
Výber hotovosti alebo šekov	50
Účtovanie s euro menou	51
Etapa pred vyhlásením konverzného kurzu	51
Etapa duálneho zobrazovania	53
Etapa duálneho obehu - vstup do eurozóny	53
Etapa povinného duálneho zobrazovania	54
Ukončenie duálneho zobrazovania	55

UZÁVIERKY (SPRÁVY)	57
Režimy uzávierok	58
Generované uzávierky	58
Obsah uzávierok	58
Finančná uzávierka (správa)	58
Denná finančná X-uzávierka (správa)	58
Mesačná finančná X-uzávierka (správa)	58
Denný obrat	58
Denná finančná Z-uzávierka (správa)	59
Mesačná finančná Z-uzávierka (správa)	59
Ako vytlačiť X-uzávierky	59
Vzory vytlačených X- uzávierok	59
Ako vytlačiť „Z“ uzávierku	61
Vzory vytlačených „Z“ uzávierok	62
VOLITEĽNÉ PRÍSLUŠENSTVO POKLADNICE	63
Digitálna váha	64
Snímač čiarových kódov	64
MS-5145 Eclipse	64
Metrologic Orbit MS-7120	64
Metrologic MS-9520 Voyager	65
Birch CD-108e	65
POMOC V NÚDZI	67
Mapa menu	68
Informačné a chybové hlásenie	69
Testovanie pokladnice	72
Testovanie elektroniky a displeja	72
Displej zákazníka	72
Displej operátora	72
Test klávesnice	73
Testovanie tlačiarne	74
Test snímania polohy valca tepelnej tlačiarne	74
Test snímačov papierových pásov	75



ÚVOD

Ďakujeme Vám, že ste si vybrali elektronickú registračnú pokladnicu Euro-50T Mini. Skôr než začnete pokladnicu používať, prečítajte si tento návod k používaniu, aby ste sa oboznámili s jej vlastnosťami a funkciami. Túto príručku si odložte aj pre jej používanie v budúcnosti. Príručka Vám pomôže, pri riešení niektorých problémov.

DÔLEŽITÉ UPOZORNENIA

- Zapnuté zariadenie nenechávajte bez dozoru!
- Pokladnicu inštalujte na takom mieste, na ktorom nebude vystavená priamemu slnečnému žiareniu, neobvyklým zmenám teploty (pod 0 °C a nad 45 °C) a vysokej vlhkosti. Inštalácia na takomto mieste by mohla spôsobiť poškodenie alebo zničenie krytu a elektrických súčiastok.
- Pred samotným používaním nechajte pokladnicu pripojenú na napájací adaptér minimálne 4 hodín, aby sa dostatočne dobil interný akumulátor.
- Pri nabíjaní batérie pokladnice môže dôjsť k otepleniu vonkajšieho krytu pokladnice, preto neodporúčame umiestňovať pokladnicu blízko horľavých látok.
- Pri prenášaní pokladnice z chladného prostredia do teplého a naopak, pokladnicu nezapínajte minimálne 20 minút.
- Pokladnica nesmie byť obsluhovaná osobou, ktorá má mokré ruky. Voda by mohla preniknúť do vnútra pokladnice a spôsobiť zlyhanie súčiastok.
- Pokladnicu čistite suchou, mäkkou látkou. Nikdy nepoužívajte také čistiace prostriedky ako benzín a rôzne riedidlá. Používanie takýchto chemikálií môže viesť k zničeniu krytu pokladnice alebo jej farby.
- Zabráňte poliatu pokladnice nápojmi. Tekutiny môžu poškodiť funkčnosť pokladnice. Klávesnicu pokladnice je potrebné chrániť zvlášť dôkladne.
- Pokladnicu pripojte cez dodaný adaptér do štandardnej sieťovej zásuvky (230V±10%). Niektoré elektrické zariadenia produkujúce rušenie zapojené v rovnakom sieťovom okruhu, môžu spôsobiť nesprávnu funkčnosť pokladnice. V takomto prípade používajte špeciálne odrušovacie prostriedky odporúčané výrobcom pokladnice.
Upozornenie: Adaptér je určený len pre interiérové použitie!
- Ak pokladnica nepracuje správne, obráťte sa na autorizovaného servisného technika. Nepokúšajte sa pokladnicu opraviť sami. Pokladnicu neotvárajte!
- Ak má byť zariadenie úplne odpojené od elektrickej siete, vytiahnite sieťovú zástrčku.
- Ak máte k pokladnici pripojený externý adaptér, interný akumulátor, ktorý napája pokladnicu, je dobíjaný aj po vypnutí pokladnice.
- Ak je na papierovej páske zobrazený farebný pás označujúci koniec pásky, vymeňte túto papierovú pásku čo najskôr. Neskorá výmena pásky môže poškodiť tlačiareň, prípadne skrátiť jej životnosť.
- Používajte papierové pásky, ktorých koniec nie je lepený. Ak by bola použitá takáto papierová páska, a nebola včas vymenená za novú, môže poškodiť tlačiareň, prípadne skrátiť jej životnosť. V takomto prípade nebude na poškodenú tlačiareň uplatniteľná záruka.
- Doporučujeme používať len kvalitné papierové tepelné pásky. Nekvalitné pásky môžu poškodiť tlačiareň pokladnice, prípadne skrátiť jej životnosť. Pri používaní kvalitných pásek a správnom zaobchádzaní má tlačiareň životnosť až 25 miliónov vytlačených riadkov. Podrobné informácie nájdete v kapitole Používanie a skladovanie papierových pásek.
- Pre papierové pásky sú definované nasledujúce skladovacie podmienky: papierové pásky nevystavujte slnečnému žiareniu, teplote nad 40 °C, zabráňte styku s mäkkým PVC, zmäčkovadlami, organickými rozpúšťadlami, lepidlami a vodou. Pri lepení uzáverok do knihy pokladnice a tržieb nanášajte preto lepidlo len na nepotlačené konce papierových pásek, aby nedošlo k znehodnoteniu vytlačených údajov. Vlastnosti papierových pásek musia pri dodržaní stanovených skladovacích podmienok zabezpečiť uchovanie údajov podľa platných predpisov. Je potrebné používať len pásky, ktoré majú výrobcom za-

ručené potrebné vlastnosti. V prípade nedodržania skladovacích podmienok alebo používania nekvalitných papierových pásovk firma Elcom neručí za kvalitu tlače a uchovanie údajov.

- Pre napájanie pokladnice používajte dodaný typ adaptéra, alebo zdroj výhradne doporučený autorizovaným predajcom pokladníc Euro. Použitie iného zdroja môže viesť k poškodeniu zdroja alebo pokladnice.
- Pre komunikáciu pokladnice s počítačom používajte len program doporučený vašim predajcom a originálny prepojavací kábel.
- V prípade obsluhy a používania pokladnice iným spôsobom, než uvedeným v tomto návode, predajca nezodpovedá za správne údaje, prípadne poškodenie pokladnice.
- K pokladnici Euro-50T Mini pripájajte len zariadenia, ktoré vyhovujú normám Európskej únie (CE). V opačnom prípade firma Elcom neručí za dodržanie noriem celého systému. O možnosti pripojenia jednotlivých zariadení sa informujte vo firme Elcom alebo u autorizovaných dodávateľov pokladníc Euro-50T Mini.
-  Symbol na výrobku alebo jeho obale upozorňuje na to, že výrobok po ukončení svojej životnosti nepatrí k bežnému domácomu odpadu. Takýto výrobok je potrebné odovzdať do špeciálnej zberne odpadu na recyklovanie elektrických alebo elektronických komponentov. Správnu likvidáciu tohto produktu pomôžete zachovať prírodné zdroje a napomáhate prevencii potenciálnych negatívnych dopadov na životné prostredie a ľudské zdravie. Ďalšie podrobnosti si vyžiadať od miestneho úradu alebo najbližšieho zberného miesta.
-  Výrobok prispieva k ochrane životného prostredia používaním bezolovnatej technológie pri jeho výrobe.

ZÁKLADNÉ POJMY

Logo

Hlavička účtenky, ktorá sa tlačí na každú účtenku ako úvodná informácia pred popisom predávaného tovaru. Používa sa na identifikáciu majiteľa pokladnice (názov firmy, adresa, IČO, DIČ, DPK a pod.)

Obrázok 1.1 – Logo účtenky.



Tovarová skupina

Nazývaná tiež oddelenie alebo iná skupina, v skratke aj DPT (z angl. department) sa používa na označenie skupiny tovarov, ktoré majú nejaké spoločné vlastnosti (mliečne výrobky, potraviny, ovocie atď.). Je charakterizovaná názvom.

Daňová hladina

Používa sa na určenie dane, s ktorou sa tovar predáva. Je charakterizovaná percentuálnou hodnotou.

Merné jednotky

Používajú sa v súvislosti s množstvom predaného tovaru (metre, litre, atď.). Ku každej tovarovej položke je priradená určitá merná jednotka, v ktorej je udávané množstvo predaného tovaru. Je možné naprogramovať 8 merných jednotiek v rozsahu maximálne troch písmen.

PLU

(Price Look Up) je skratka pre označenie konkrétneho tovaru (tovarovej položky). PLU bližšie charakterizuje názov tovaru, predajná cena, čiarový kód a príznaky (priradenie k tovarovej skupine, DPH, typ PLU, a pod.). Napr.: plnotučné mlieko - 13,50 Sk, jogurt biely - 7,50 Sk.

Vzťah medzi tovarovými skupinami a PLU

V nasledujúcom príklade je názorne popísaný vzťah medzi tovarovými skupinami (oddeleniami) a tovarovými položkami (PLU).

Obrázok 1.2 – Zobrazenie vzájomnej súvislosti medzi PLU a tovarovými skupinami.

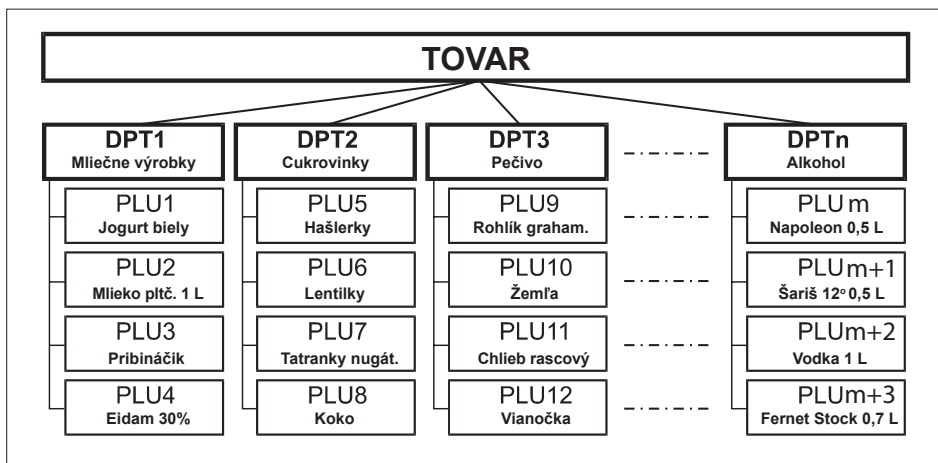

Uzávierka (správa)

Poskytuje prehľad o predaji podľa výberu (denná (celková), periodická(mesačná), a pod.). Existujú dva typy uzávierok: „X“ a „Z“.

„X“ uzávierky vypisujú konkrétne hodnoty predaja (podľa výberu uzávierky) bez nulovania týchto údajov v pamäti pokladnice.

„Z“ uzávierky vypisujú hodnoty predaja vyvolanej uzávierky a po ich výpise sú tieto hodnoty v pamäti pokladnice vynulované.

Upozornenie: Podľa platnej slovenskej legislatívy sa musí tlačiť vždy na konci dňa denná (celková) uzávierka v režime „Z“.

Čiarový kód

Čiarový kód je grafické zakódovanie číselného označenia tovaru podľa presne definovaných medzinárodných pravidiel. Ak má tovar pridelený čiarový kód, tak je zobrazovaný na každom obale tohto tovaru. Najčastejšie sa u nás pre označovanie tovarov používa 13-miestny kód normy EAN (EAN - 13) a 8 miestny kód EAN-8. Pokladnica Euro-50T Mini je tiež schopná pracovať aj s EAN čiarovými kódmi, ktoré obsahujú rozširujúcu časť, dvoj- alebo päťmiestnu.

Obrázok 1.3 – Čiarové kódy EAN

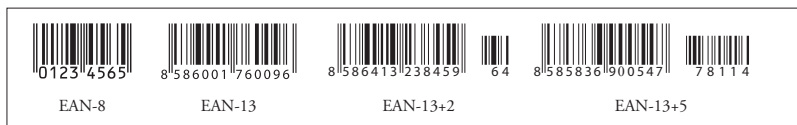

Snímač čiarového kódu (skener)

Zariadenie, ktoré zabezpečuje snímanie čiarového kódu tovaru. Pri predaji sa používa na urýchlenie zaúčtovania tovaru nasnímaním jeho čiarového kódu a na minimalizáciu chýb pri účtovaní.

Obrázok 1.4 – Snímač čiarových kódov.

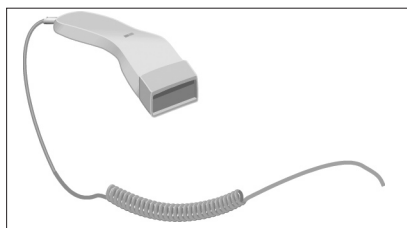

Kumulované súčty (grandtotály)

Kumulované súčty sú premenné, ktoré spočítavajú hodnoty všetkých predajov. Poznáme tri druhy kumulovaných súčtov: GT1, GT2, GT3, pričom Vyhláška o spôsobe vedenia evidencie tržieb elektronickou registračnou pokladnicou č. 55/1994 Z.z. v znení neskorších predpisov definuje tieto súčty nasledovne:

GT1 - hrubý obrat - pričom hrubým obratom sa rozumie kumulovaný súčet kladných hodnôt tržieb nablokovaných v pokladnici.

GT2 - čistý obrat - pričom čistým obratom sa rozumie rozdiel medzi hrubým obratom a záporným obratom.

GT3 - záporný obrat - pričom záporným obratom sa rozumie kumulovaný súčet storno položiek (vrátených položiek), zliav a záporných položiek nablokovaných v pokladnici.

Pojmy definujúce zavedenie meny euro resp. platby v cudzej mene

Konverzný kurz

Konverzný kurz je celý neodvolateľný pevný prepočítací kurz medzi eurom a slovenskou menou, ktorý prijme Rada Európskej únie podľa osobitných predpisov a podľa ktorého v Slovenskej republike bude slovenská mena nahradená eurom odo dňa zavedenia eura.

Duálne zobrazovanie

Duálne zobrazovanie cien, platieb a iných hodnôt je zobrazovanie a uvádzanie cien zároveň v slovenskej mene a aj v mene euro výlučne podľa konverzného kurzu a ďalších pravidiel pre prechod zo slovenskej meny na menu euro, pričom pred o dňom zavedenia eura sú pre duálne zobrazovania rozhodujúce peňažné sumy uvedené v slovenských korunách a súčasne sa na informatívne účely uvádzajú peňažné sumy v eurách a pre duálne zobrazovania odo dňa zavedenia eura vrátane dňa zavedenia eura sú rozhodujúce peňažné sumy uvedené v eurách a súčasne sa na informatívne účely uvádzajú peňažné sumy v slovenských korunách.

Duálny hotovostný obeh

Obdobie duálneho hotovostného peňažného obehu je ustanovené dočasné obdobie hotovostného peňažného obehu v Slovenskej republike, ktoré sa začína dňom zavedenia eura a počas ktorého zákonným platidlom pri všetkých hotovostných platbách v Slovenskej republike sú vo svojej nominálnej hodnote platné eurobankovky a platné euromince vrátane pamätných euromincí, na ktorých je uvedená nominálna hodnota v eurách alebo euro centoch a ktoré boli vydané Európskou centrálnou bankou, Národnou bankou Slovenska, inde v eurozóne alebo v zúčastnených tretích štátoch, a zároveň aj slovenské bankovky a slovenské mince vrátane pamätných slovenských mincí, na ktorých je uvedená nominálna hodnota v slovenských korunách alebo halieroch, ktoré boli vydané Národnou bankou Slovenska a ktoré boli platné ku dňu zavedenia eura.

Hlavná mena

Mena, v ktorej sú uchovávané všetky dôležité finančné počítadlá pokladnice a ktorá je pre príslušné obdobie prechodu na menu euro zákonným platidlom na území Slovenskej republiky.

Cudzia (vedľajšia) mena

Lubovoľná iná mena slúžiaca na vykonanie platieb a výberov súbežne s hlavnou menou. Pokladnica umožňuje evidenciu výberov a platieb pre jednu cudziu menu. Cudzou menou môže byť mena euro alebo aj iná mena, napr. americký dolár. Vo fáze duálneho obehu mien euro a slovenskej koruny, musí byť cudzou menou slovenská koruna.

Duálna mena

Mena slúžiaca na informatívny prepočet a zobrazenie peňažných súm. V tejto mene nie je možné vo všeobecnosti vykonávať platby, vklady a výbery. Toto neplatí ak je duálna mena identická s cudzou menou (duálny hotovostný obeh).

Poznámka:

Pojmy uvedené v tejto kapitole vychádzajú zo zákona o zavedení meny euro v SR. Znenie zákona môžete nájsť na stránke splnomocnenca vlády pre zavedenie euro: <http://www.euro.vlada.gov.sk/>

POPIS POKLADNICE

ČASTI POKLADNICE, ZÁKLADNÉ PARAMETRE

Pokladnica Euro-50T Mini vychádza zo skúseností najúspešnejších obchodníkov. Používanie a programovanie pokladnice je jednoduché a intuitívne vďaka prehľadnému menu (viď. MAPA MENU v kapitole „Pomoc v núdzi“).

Pokladnica Euro-50T Mini patrí medzi prenosné pokladnice. Je ľahká a kompaktná. Je predurčená pre menšie prevádzky, ambulatný predaj, alebo ako náhradná pokladnica pri výpadku elektrického prúdu, ale uplatnenie si nájde aj v obchodných prevádzkach od malých predajní potravín, drogerie, textilu, cez väčšie pultové prevádzky – napríklad papiernictvá. Napriek malým rozmerom je technicky veľmi dobre vybavená.

Pokladnica Euro-50T Mini môže byť napájaná:

- z elektrickej siete (230V +/- 10%) prostredníctvom dodávaného sieťového adaptéra
- zo zabudovaného akumulátora
- z autobatérie (12 V) káblom do autozapaľovača.

Súčasťou balenia je pokladnica, adaptér, akumulátor a prezentačné CD.

Pokladnica v plnej miere podporuje slovenčinu a slovenskú diakritiku.

Obrázok 2.1 – Základné črty pokladnice Euro-50T Mini

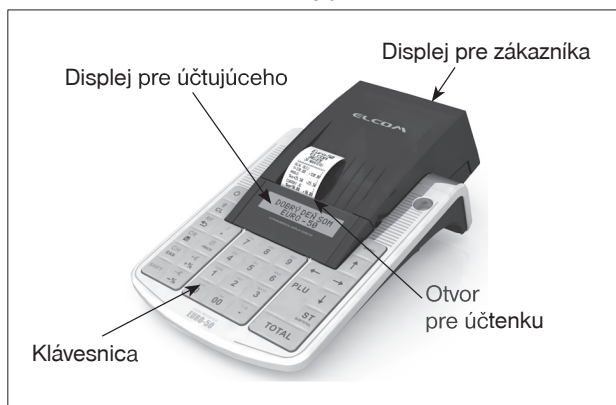

Tabuľka 2.1 – Parametre pokladnice Euro-50T Mini

Určenie	všetky typy pultových prevádzok, menšie samoobslužné predajne, stánkový predaj, prevádzky služieb, pohostinstvá a bary
Počet tovarových položiek	2 000
Počet tovarových skupín	20
Počet pokladníkov	1
Počet úrovní DPH	7
Tepelná tlačiareň	Seiko LPTZ-245
Priemerná rýchlosť tlače	12 riadkov/s
Tepelná papierová páska	2 x 28 mm
Počet znakov v názve PLU	18
Počet znakov v riadku loga	18/9 (normal. znaky/znaky dvojitej šírky)

Textové logo	max. 9 riadkov
Veľké a malé znaky	áno
Zvýraznené znaky	
Zvláštne znaky	
Jazyk programovania	slovenský
Jazyk na účtenkách	
Jazyk na uzávierkách	
Uzávierky	denné, periodické (mesačné)
Prevádzkové podmienky	teplota 0-45 °C, vlhkosť 80% pri teplote 35 °C a nižšia
Displej účtujúceho	alfanumerický, 2 * 16 znakov
Displej zákazníka	10-miestny LCD
PC rozhranie	USB alebo voliteľné RS-232 (pripravuje sa)
Rozhranie pre váhy a skener	RS-232 (voliteľné)
Pamäťová karta *	SD karta (nie je súčasťou balenia)
Rozmery v mm	245 x 140 x 90 mm
Hmotnosť	0,650 kg
Napájanie	napájací adaptér 100-240 V/12 V DC, 1A
Akumulátor	1 800 mAh/7,4 V
Úsporný režim	áno
Pokladnica vyhovuje normám	EN 55024, EN 61000-4-2, 3, 4, 5, 6, EN 61000-3-2, 3, EN55022 - trieda B

* pamäťová karta slúži na import a export tovarových položiek

MOŽNOSTI PRIPOJENIA EXTERNÝCH ZARIADENÍ

Upozornenie: O možnosti pripojenia jednotlivých zariadení sa informujte u svojho dodávateľa pokladnice.

Obrázok 2.2 – Konektory pokladnice Euro-50T Mini

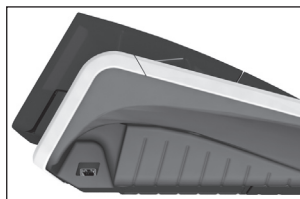

Pripojenie počítača
prostredníctvom USB
(PRIPRAVUJE SA)

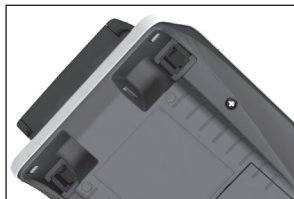

Pripojenie počítača, skenera
alebo elektronickej váhy
(2xRS-232, voliteľné)

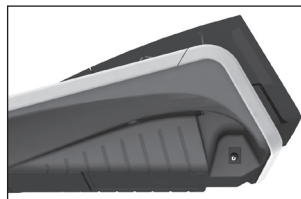

Pripojenie adaptéra
alebo iného externého
zdroja

KLÁVESNICA POKLADNICE EURO-50T MINI





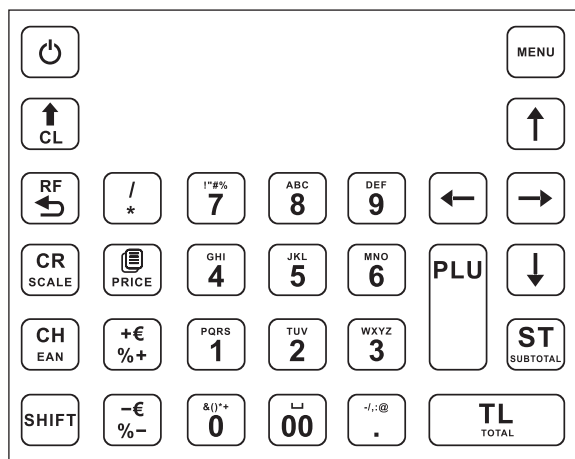

Klávesnica pokladnice je rozdelená na dve základné skupiny - numerické (číselné klávesy) a funkčné klávesy. Ak sú na klávese dve funkcie, je potrebné jednotlivé funkcie vyberať nasledovne: funkcia v dolnej časti klávesu je vybraná priamym stlačením klávesu, pri výbere hornej funkcie je potrebné pred samotným stlačením pridržať klávesu „SHIFT“. Klávesnica je veľmi komfortná a pripravená pre celodennú prácu. Klávesy sú pre rýchlu orientáciu označené veľkými a jednoduchými ikonami.

Obrázok 2.3 – Klávesnica pokladnice Euro-50T Mini a jej delenie



Upozornenie: Na čistenie klávesnice používajte suchú a mäkkú látku. Nikdy nepoužívajte také čistiace prostriedky ako benzín a rôzne riedidlá. Použitie takýchto chemikálií môže viesť k zničeniu klávesnice alebo jej farby. Na čistenie silne znečistenej klávesnice odporúčame použiť čistiaci sprej 3M.

Názvy a funkcie tlačidiel (klávesov)

-  ...  Numerické klávesy slúžia na zadávanie číselných údajov a na zadávanie znakov pri editácii textov v „P“ režime.
-  Pridržením tlačidla SHIFT a stlačením klávesu s dvoma funkciami sa vyvolá funkcia z hornej časti klávesu.
-  Kláves ZMAZAŤ sa používa na vymazanie čiastky, ktorá bola chybné zadaná z numerickej klávesnice. Tento kláves tiež ruší chybné zadanú funkciu a zvukovú signalizáciu CHYBA/ALARM. Pri písaní textu ruší chybné zadané znaky.
-  Kláves ZRUŠIŤ sa používa na opravu už zaúčtovanej položky. V režime „P“ sa týmto klávesom tlačia všetky aktívne položky daného menu.
-  Kláves VRÁTIŤ slúži na výkup vratných obalov počas predaja alebo ako samostatnú transakciu.
-  V režimoch „R“ a „T“ sa po zadaní hodnoty čiarového kódu a následnom stlačení klávesu EAN zaúčtuje položka s týmto čiarovým kódom. V režime „P“ sa týmto klávesom tlačia konkrétne na-programované parametre.

- CR** SCALE Pri prepojení pokladnice s elektronickou váhou sa kláves VÁHY používa na načítanie hmotnosti váženého tovaru do pokladnice. V režime „P“ sa týmto klávesom tlačia všetky naprogramované parametre danej položky.
- SHIFT** **CL** **!** Kláves POSUV posúva pásku účtenky bez tlačie. Stlačením tlačidla sa páska posunie o cca 1,5 cm.
- SHIFT** **!** Kláves NÁSOBIŤ sa používa na násobenie, ak sa účtuje viac kusov z tej istej tovarovej položky.
- SHIFT** **!** Kláves DELENIE sa používa pri predaji nie celého množstva.
- PRICE** Kláves CENA umožňuje ručné zadanie ceny tovarovej položky, ktorá potlačí naprogramovanú cenu PLU pre jeden záznam. V režime „P“ sa používa na rýchle programovanie cien položiek.
- SHIFT** **PRICE** Po ukončení transakcie je možné stlačením klávesu DUPLIKÁT vytlačiť opätovne celú poslednú účtenku. Účtenka je označená názvom „DUPLIKÁT“.
- PLU** Tlačidlo PLU (PRICE LOOK UP) dáva možnosť pomocou kódu položky zaúčtovať naprogramované údaje o cene položky, názve, príslušnosti k tovarovej skupine, DPH a pod.
- SHIFT** **CR** SCALE Kláves KREDIT sa používa na určenie typu platby v prípade platby kreditnou kartou.
- SHIFT** **CH** BAN Kláves ŠEK sa používa na určenie typu platby v prípade platby šekom. V režime „P“ sa používa na vytlačenie naprogramovaných údajov.
- +€ %+** a **-€ %-** Tieto dva klávesy sa používajú pre prirátanie percentuálnej prirážky alebo odpočítanie percentuálnej zľavy, pre dané zaúčtovanie alebo pre celú transakciu podľa naprogramovaných hodnôt.
- SHIFT** **+€ %+** a **SHIFT** **-€ %-** Tieto dva klávesy sa používajú pre prirátanie hodnotovej prirážky alebo odpočítanie hodnotovej zľavy, pre dané zaúčtovanie alebo pre celú transakciu.
- ST** NETTO Kláves MEDZISÚČET zobrazuje a tlačí súčasne hodnotu medzisúčtu.
- TL** TOTAL Kláves CELKOM (HOTOVOSŤ) sa používa na ukončenie predaja, ak sa platí hotovosťou. V rámci menu pokladnice tento kláves slúži na prechod do podmenu, alebo potvrdenie zvolenej/zadanej hodnoty.
- MENU** Kláves MENU sa používa na vyvolanie menu pokladnice, v menu slúži tento kláves na prechod o úroveň vyššie.
- ←** **↑** **→** **↓** Tieto klávesy slúžia na pohyb v menu pokladnice. V režime „R“ pri otvorenom nákupe slúžia klávesy **↑** **↓** na pohyb po jednotlivých naučtovaných tovarových položkách.
- ⏻** Kláves ON/OFF slúži na zapnutie a vypnutie pokladnice. Týmto klávesom sa tiež vychádza z Úsporného režimu.

POPIS DISPLEJOV

Popis displeja pre účtujúceho

Displej pre účtujúceho (pokladníka) je dvojriadkový znakový LCD. V prvom aj druhom riadku je možné zobrazit 16 znakov.

Obrázok 2.4 – Alfanumerický LCD displej

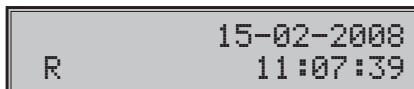





Popis displeja pre zákazníka

Displej pokladnice Euro-50T Mini pre zákazníka je 10 miestny 7-segmentový LCD displej.

Obrázok 2.5 – Rozdelenie 7-segmentového LCD displeja



ZADANIE REŽIMU POKLADNICE

Stlačaním klávesu  (MENU) sa dostanete do Hlavného menu pokladnice, kde použitím kláves , alebo  a následným potvrdením klávesom  TOTAL (CELKOM) je možné zvoliť pracovný režim pokladnice. Takýmto prepínaním je umožnené pracovníkom používajúcim registračnú pokladnicu pracovať v rôznych režimoch (účtovať, programovať, robíť uzávierky, atď.).

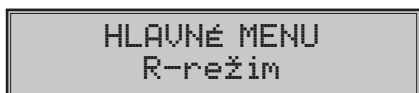

Registračný režim. Tento režim sa používa pre všetky registrácie a transakcie. Pri prepnutí do tohto režimu sa na displeji zobrazuje v prvom riadku aktuálny dátum a v druhom aktuálny čas až do začatia nákupu.

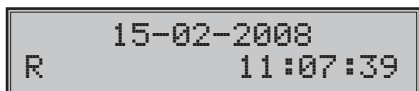

Režim „X“ sa používa na vytlačenie všetkých druhov prehľadov, ktoré nenulujú predajné údaje pokladnice.

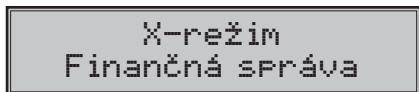

Režim „Z“ sa používa na vytlačenie všetkých druhov prehľadov, ktoré nulujú predajné údaje pokladnice.

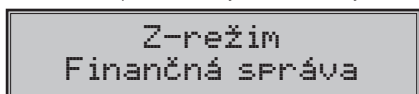

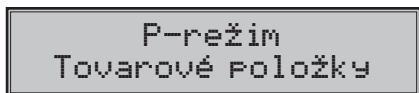

Režim „P“ sa používa na programovanie všetkých hodnôt a funkcií pokladnice.

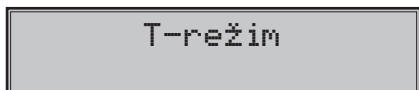

Režim tréningu má všetky funkcie režimu „R“. Operácie v tomto režime nie sú zarátavané do uzávierok. Účtenky vytlačené v tomto režime sú označené textom „Neplatný doklad“.



„ÚSPORNÝ REŽIM“ Pokladnica sa prepne do úsporného režimu vtedy, keď sa v určenom časovom limite na nej nevykonáva žiadna činnosť. V úspornom režime má pokladnica nízku spotrebu energie. Na displeji je zobrazený nápis „úsporný režim“. Všetky klávesy, okrem klávesu  (ON/OFF) sú v tomto móde nefunkčné. Stlačením klávesu  (ON/OFF) sa úsporný režim zruší.

ÚSPORNÝ režim

ZAVEDENIE PAPIEROVÝCH PÁSK DO TLAČIARNE

Pokladnica Euro-50T Mini používa dve tepelné papierové pásky, ktorých šírka je 28 mm. Ľavá páska (pri pohľade na pokladnicu spredu vid' obrázok) slúži na tlač účtenky pre zákazníka a pravá na tlač kontrolnej pásky - žurnálu.

Odporúčame používať len kvalitné kotúče s návinom (priemerom) 45 mm. Pre správnu funkciu pokladnice je dôležité sa presvedčiť, či je tlač na tepelných páskach dostatočne sýta. V prípade problémov kontaktujte autorizovaného predajcu pokladnic Euro-50T Mini.

Obrázok 2.6 – Zavedenie papierových pásk do tlačiarny pokladnice

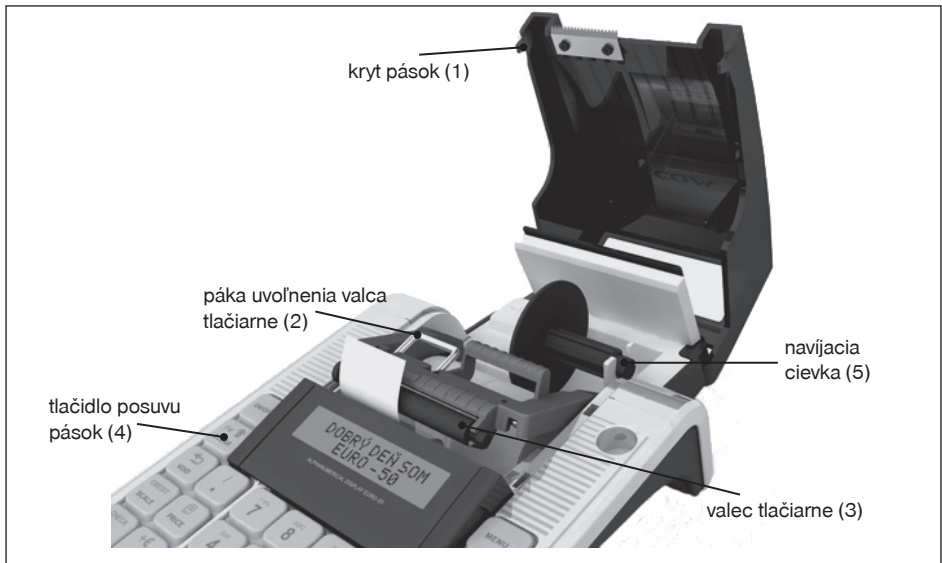

Postup zavedenia papierových pásk do pokladnice Euro-50T Mini (čísla zodpovedajú obrázku 2.6):

- Otvorte kryt pásk (1).
- Zatlačte páku tlačiarny (2), ktorou uvoľníte valec tlačiarny (3) a zdvihnete ho.
- Vyberte separátor pásk a prázdne kotúčiky nahradte novými. Separátor s páskami vložte späť do spodného krytu.
- Podržte konce pásk preklopené cez displej obsluhy a vráťte valec tlačiarny (3) na pôvodné miesto (budete počuť cvaknutie pri zaistení valca). Zatlačte tlačidlo posuvu pásky (4), aby ste sa presvedčili o správnosti posuvu pásky.

- Pásku žurnálu zavedte do štrbiny navijacej cievky (5) a navijaciu cievku niekoľkokrát otočte v smere otáčania. Presvedčíte sa, či páska dobre drží. V prípade potreby otočte navijaciu cievku (5) tak, aby sa páska žurnálu jemne napla.
- Zatvorte kryt pásov (1).

Používanie a skladovanie papierových pásov

Podmienky správneho skladovania termo pásov dodávaných firmou Elcom s. r. o., pri ktorých výrobca garantuje stálosť tlače minimálne na 5 rokov:

- izbová teplota 18 až 25 °C,
- relatívna vlhkosť vzduchu max. 40 až 60 %,
- zabránenie prístupu svetla.

Medzi vplyvy limitujúce stálosť tlače patria:

- dlhšie pôsobenie teploty nad 40 °C,
- uschovanie vo vlhkom alebo mokrom prostredí,
- kontakt s mäkkými materiálmi (skladovanie v PVC fóliách), s rozpúšťadlami, zmäčkovadlami, lepidlami, s uhľovým a samoprepisovacím papierom, priame svetlo.

Pri lepení uzávierok do knihy pokladnice a tržieb nanášajte lepidlo len na nepotlačené konce papierových pásov, aby nedošlo k znehodnoteniu vytlačených údajov. V prípade nedodržaných skladovacích podmienok alebo používania nekvalitných papierových pásov, firma Elcom neručí za kvalitu tlače a uchovávanie údajov.

Ak je na papierovej páske zobrazený farebný pás označujúci koniec pásky, vymeňte túto papierovú pásku čo najskôr za novú. Neskorá výmena pásky môže poškodiť tlačiareň, prípadne skrátiť jej životnosť.

POUŽÍVANIE PAMÄŤOVEJ KARTY

Slot pre pamäťovú kartu je umiestnený v priestore pre batériu pokladnice (viď. obr. 2.7). Pokladnica Euro-50T Mini podporuje prácu s pamäťovými kartami typu SD do kapacity 2 GB (spoločnosť Elcom negarantuje funkčnosť pokladnice s kartami typu micro a mini SD). V súčasnosti je možné využiť pamäťovú kartu na export a import databázy položiek PLU (viď. kapitola „Export a Import“).

Upozornenie: Kryt batérie otvárajte len ak je pokladnica vypnutá.

Obrázok 2.7 – Zavedenie SD karty do pokladnice

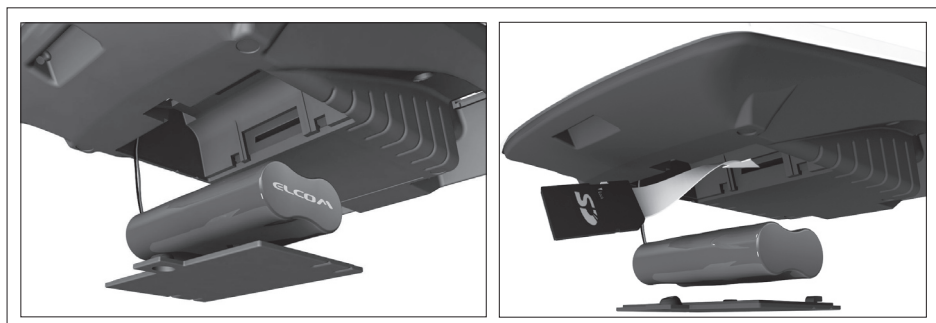







***PROGRAMOVANIE
POKLADNICE***

INICIALIZÁCIA

Ak pokladnicu uvádzate prvýkrát do činnosti, je vhodné ju inicializovať. Inicializácia registračnej pokladnice vymaže všetky naprogramované tovarové položky, tovarové skupiny, merné jednotky, prírážky a zľavy. Všetky ostatné nastavenia a počítadlá pokladnice ostanú zachované.

Postup pri inicializácii:

Postupnosť krokov	Displej obsluhy
Zapnite pokladnicu a pomocou klávesov  (MENU),  TOTAL (CELKOM) a  alebo  prejdite do menu inicializácie (Hlavné menu - P-režim - Sys. parametre - Inicializácia)	Sys. Parametre Inicializácia
Stlačte tlačidlo  TOTAL (CELKOM) a následne potvrdte inicializáciu stlačením tlačidla  SUBTOTAL (MEDZISÚČET).	Pokračovať? áno=ST, nie=iné
Pokladnica začne inicializáciu, na displeji je zobrazené „mazanie...“. Po úspešnom skončení inicializácie sa na displeji zobrazí:	Mazanie OK



VŠEOBECNÝ POSTUP PRI PROGRAMOVANÍ V P REŽIME

Skôr, ako začnete pokladnicu programovať, odporúčame si túto kapitolu prečítať aspoň raz celú!

Poznámka:

Ak sú na klávese dve funkcie, funkcia v dolnej časti klávesu je vybraná priamym stlačením, pri výbere hornej funkcie je potrebné pred samotným stlačením pridržať kláves  (SHIFT).



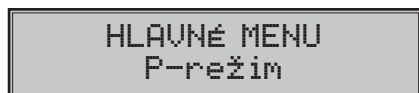

Základné pravidlá pre pohyb v menu

- 1) Pokladnicu prepnite do Hlavného menu stláčaním klávesu  (MENU) a šípkami  alebo  prejdite na menu P-režim,

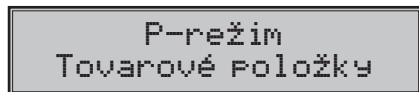

následne potvrdte voľbu tlačidlom  TOTAL (CELKOM). Na displeji sa objaví:



- 2) Stláčaním tlačidiel  alebo  sa pohybujete po jednotlivých položkách programovacieho režimu, ktoré sú bližšie popísané v nasledujúcich kapitolách.
- 3) Stlačením klávesu  TOTAL (CELKOM) vstúpite do vybranej položky menu, resp. potvrdíte (uložíte) naprogramovanú hodnotu. Podobne pokračujete, pokiaľ naprogramujete všetky potrebné parametre. Naopak stlačením klávesu  (MENU) sa prepínate v menu o úroveň vyššie (naspäť).

- 4) Po zvolení konkrétneho parametra sa hodnota nastaví buď ručne zadanou číselnou hodnotou (cena, EAN,...), zadaním textu z klávesnice (názvy PLU, DPT, merných jednotiek,...) alebo stláčaním šípok (↑) alebo (↓). Po nastavení správnej hodnoty je túto možné potvrdiť tlačidlom (TL) TOTAL (CELKOM), novo naprogramovaný parameter je následne vytlačený na účtenku.
- 5) Pokiaľ ste urobili chybu pri zadávaní číselnej hodnoty, alebo textu stlačením klávesu (CLR) CLEAR (ZMAZÁŤ) zle zadané znaky odstránite.
- 6) Pokiaľ nie je žiadúce zmeniť (uložiť) daný parameter je možné prejsť na inú položku šípkami (←) alebo (→) alebo opustiť dané menu tlačidlom (MENU) (MENU).
- 7) Programovanie ukončíte stlačením klávesu (MENU) (MENU)

TIP: Stlačením (SHIFT) (←) alebo (SHIFT) (→) sa presúvate medzi rovnakými parametrami jednotlivých položiek. Napr. pri programovaní názvu prvej tovarovej položky po stlačení (SHIFT) (→) sa automaticky presuniete na programovanie názvu druhej tovarovej položky.

Tlač naprogramovaných hodnôt

Tlač hodnoty konkrétneho naprogramovaného parametra je možné stlačením klávesu (CH) (EAN), tlač všetkých parametrov danej položky stlačením (CR) (SCALE) SCALE (VÁHY) a klávesom (RF) (ZRUŠIŤ) ZRUŠIŤ vytlačíte všetky aktívne položky v danom menu.

Oprava naprogramovaných hodnôt

- 1) Aby ste mohli zmeniť nastavenie ktoréhokoľvek z parametrov, prepnite pokladnicu do P-režimu a nájdite v menu príslušný parameter.
- 2) Zadajte novú hodnotu a potvrdte klávesom (TL) TOTAL (CELKOM).

Poznámka:

Postupujte podľa kapitoly „Základné pravidlá pre pohyb v menu“.

Upozornenie:

Niektoré parametre je možné zmeniť len po dodržaní podmienok pre zmenu (napríklad denná, mesačná Z uzávierka (správa), nastavenie kurzu,...), podmienky zmeny budú uvedené pri konkrétnom parametri.

Odporúčaný postup pri programovaní pokladnice

Pri programovaní jednotlivých funkcií pokladnice odporúčame užívateľovi programovať pokladnicu v tomto poradí:

- 1) parametre cien a daní
- 2) meny (pokiaľ prijímate platby aj v cudzej mene)
- 3) daňové hladiny
- 4) logo účtenky
- 5) tovarové skupiny
- 6) merné jednotky
- 7) tovarové položky
- 8) prirážky a zľavy
- 9) systémové parametre - Dátum a čas
- 10) periférie (pokiaľ ich používate)

Tabuľka 3.1 - Štruktúra menu v P-režime

Režim	SKR.*	Názov menu	Popis menu
P režim	1	Tovarové položky	Menu pre programovanie tovarových položiek (PLU)
	2	Tovarové skupiny	Programovanie názvu DPT
	3	Daňové hladiny	Menu pre programovanie sadzby a typu dane
	4	Textové logo	V tomto menu si naprogramujete logo s údajmi o Vašej firme
	5	Merné jednotky	Možnosť programovania predajných jednotiek
	6	Prirážky a zľavy	Programovanie hodnôt a limitov pre prirážky a zľavy
	7	Meny	Nastavenia pre hlavnú a vedľajšiu menu
	8	Par. cien a daní	Nastavenie parametra pre ceny, hotovosť a dane
	9	Sys. parametre	Menu pre systémové nastavenia pokladnice, Prechod na euro
	-	Periférie	Nastavenia pre periférie (skener, váhy)

* skratky sa používajú pre rýchlejšiu navigáciu v menu

Príklad: ak ste v P režime a zatlačíte napríklad číslo 4, prejdete na menu pre programovanie textového loga

PARAMETRE CIEN A DANÍ

Poznámka:

Pred začatím programovania si najskôr prečítajte časť „Všeobecný postup pri programovaní v P režime“, ktorá sa nachádza na začiatku kapitoly „Programovanie pokladnice“.

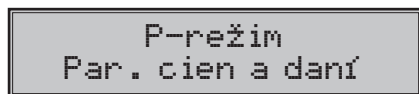

Tabuľka 3.2 – Parametre cien a daní - prechod po menu šípkami ← alebo →

Menu	SKR.*	Názov podmenu	Popis podmenu
Par. cien a daní	1	Nastavenie cien	Základné nastavenia pre ceny
	2	Nast. hotovosti	Základné nastavenia pre hotovosť
	3	Nastavenie daní	Základné nastavenia pre dane

* skratky sa používajú pre rýchlejšiu navigáciu v menu

Tieto parametre sú údaje, ktoré majú hlavný vplyv na správnu funkčnosť celej pokladnice (počet desiatinnych miest, zaokrúhľovanie, a pod.) V pokladnici je po uvedení do prevádzky vytvorené nastavenie všetkých parametrov, v súlade s platným zákonom.

Prehľad jednotlivých parametrov cien a daní

Nastavenie cien

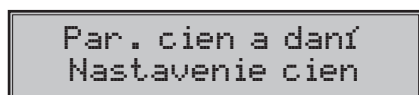

V tabuľke je uvedený prehľad jednotlivých parametrov pre nastavenie cien s uvedeným rozsahom možných hodnôt, základným nastavením a stručným popisom.

Tabuľka 3.3 – Nastavenie cien – prechod po menu šípkami ← alebo →

Názov parametra	Základné nastavenie	Rozsah	Popis
Poč. m. jedn. ceny*	2	0-3	Nastavenie počtu desatinných miest jednotkovej ceny
Spôsob zaokrúhl.*	Od 5 hore	dole, hore, od 5 hore, štvrtinové, osminové	Spôsob zaokrúhľovania cien
Pozícia zaokr.*	1	0-3	Pozícia zaokrúhľovania cien

* spôsob editácie – použite šípky ↑ alebo ↓

Nastavenie hotovosti

V tabuľke je uvedený prehľad jednotlivých parametrov pre nastavenie hotovosti s uvedeným rozsahom možných hodnôt, základným nastavením a stručným popisom

Tabuľka 3.4 – Nast. hotovosti – prechod po menu šípkami ← alebo →

Názov parametra	Základné nastavenie	Rozsah	Popis
Hl. mena-zaokr.*	štvrtinové	dole, hore, od 5 hore, štvrtinové, osminové	Spôsob zaokrúhľovania hotovosti v hlavnej mene
Hl. mena-poz.z.*	0	0-3	Parameter pre pozíciu zaokrúhľovania hlavnej meny
Vedľ.mena-zaokr.*	od 5 hore	dole, hore, od 5 hore, štvrtinové, osminové	Spôsob zaokrúhľovania hotovosti vo vedľajšej mene
Vedľ.mena-poz.z.*	2	0-3	Parameter pre pozíciu zaokrúhľovania vedľajšej meny

* spôsob editácie – použite šípky ↑ alebo ↓

Poznámka:

Pre štvrtinové zaokrúhľovanie (na 50 halierov a celé koruny) je potrebné nastaviť parameter „Hl.mena-poz.z.“ na hodnotu 0.

Nastavenie daní

V tabuľke je uvedený prehľad jednotlivých parametrov pre nastavenie daní s uvedeným rozsahom možných hodnôt, základným nastavením a stručným popisom

Tabuľka 3.5 – Nastavenie daní – prechod po menu šípkami ← alebo →

Názov parametra	Základné nastavenie	Rozsah	Popis
Spôsob zaokrúhl.*	od 5 hore	dole, hore, od 5 hore, štvrtinové, osminové	Spôsob zaokrúhľovania daní hlavnej meny
Pozícia zaokr.*	1	0-3	Pozícia na ktorej sa má zaokrúhľovať daň

* spôsob editácie – použite šípky ↑ alebo ↓

MENY

Poznámka:

Pred začatím programovania si najskôr prečítajte časť „Všeobecný postup pri programovaní v P režime“, ktorá sa nachádza na začiatku kapitoly „Programovanie pokladnice“.



V pokladnici je možné prijímať platby v hotovosti aj v cudzej mene. Pre tento účel slúži menu pre nastavenie mien, ktoré obsahuje nasledovné parametre:

Tabuľka 3.6 – Menu – prechod po menu šípkami ← alebo →

Názov parametra	Základné nastavenie	Rozsah	Popis
Hl. mena-názov	SKK	3 znaky	Programovanie názvu hlavnej meny
Hl. mena-des. m.*	2	0-3	Počet desatinných miest hlavnej meny
Vedľ. mena-názov	EUR	3 znaky	Programovanie názvu vedľajšej meny
Vedľ. mena-kurz	33.5123		Kurz vedľajšej meny
Vedľ. mena-des.m.*	2	0-3	Počet desatinných miest vedľajšej meny
Konverzný kurz	32.4531		Konverzný kurz pre duálny obeh**

* spôsob editácie – použite šípky ↑ alebo ↓

** viac informácií ohľadom duálneho obehu nájdete v kapitole „Prechod na euro“

UPOZORNENIE:

Niektoré parametre je možné programovať len po splnení určitých podmienok. Napr. vykonanie dennej Z uzávierky (zmena kurzu vedľajšej meny), alebo vykonanie mesačnej uzávierky pre ostatné parametre. Konverzný kurz je možné meniť bez nutnosti vykonania jednej zo Z uzávierok až do začatia duálneho obehu.

Pri zmene vedľajšej (cudzej) meny sa v počítadle pre zásuvku pomiešajú dve cudzie meny. Preto, ak je táto hodnota pre vás dôležitá, urobte pred zmenou vedľajšej meny výber (viď. TIP v kapitole „Výber hotovosti alebo šekov“).

DAŇOVÉ HLADINY

Poznámka:

Pred začatím programovania si najskôr prečítajte časť „Všeobecný postup pri programovaní v P režime“, ktorá sa nachádza na začiatku kapitoly „Programovanie pokladnice“.

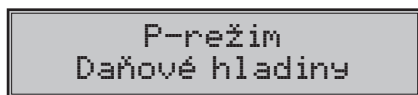

Pokladnica umožňuje pracovať až so 7 úrovňami dane z pridanej hodnoty. Sadzba dane a jej typ je programovateľný. Sadzby daňových hladín je potrebné naprogramovať v súlade s platnou legislatívou.

Upozornenie:

Pre zmenu daní je nutné vykonanie Z dennej a mesačnej uzávierky (správy). Viď. kapitola „Uzávierky“.

Tabuľka 3.7 - parametre pre programovanie daňových sadzieb

Parameter	Základné nastavenie	Rozsah	Popis
DAŇ-sadzba	DPH1 = 19,00%, DPH2 = 10,00%, DPH7=nezdaniteľná	0-100%	Nastavenie sadzby dane
DAŇ-typ*	DPH	DPH, Nezdanieľná	Typ dane, charakterizuje, či ide o daň z pridanej hodnoty alebo nezdaniteľnú hladinu

*spôsob editácie – použite šípky  alebo 



Poznámka:

Daňová hladina nastavená na hodnotu 100% je neaktívna. PLU priradené k neaktívnej daňovej hladine nie je možné registrovať.

TEXTOVÉ LOGO**Poznámka:**

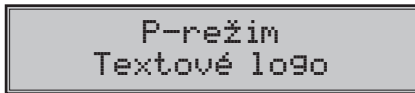
Pred začatím programovania si najskôr prečítajte časť „Všeobecný postup pri programovaní v P režime“, ktorá sa nachádza na začiatku kapitoly „Programovanie pokladnice“.



Pokladnica umožňuje vytlačiť na začiatku účtenky až 9 riadkov loga firmy (napr.: „Potraviny pod gaštanom“, „Ďakujeme Vám“, DKP, a pod.) Každý riadok umožňuje vytlačiť 18 znakov normálnej šírky, alebo 9 znakov dvojitej šírky. Znak dvojitej šírky zadáte tak, že pred znakom stlačíte  . Na displeji sa zobrazí znak „~“, ktorý indikuje, že nasledujúci znak bude dvojitej šírky.



Na prechod medzi jednotlivými riadkami textového loga použite šípky  alebo . Pre potvrdenie (uloženie) zmeny obsahu riadku loga stlačte kláves  TOTAL (CELKOM), pre opustenie programovania loga zatlačte tlačidlo  (MENU).

TOVAROVÉ SKUPINY**Poznámka:**

Pred začatím programovania si najskôr prečítajte časť „Všeobecný postup pri programovaní v P režime“, ktorá sa nachádza na začiatku kapitoly „Programovanie pokladnice“.

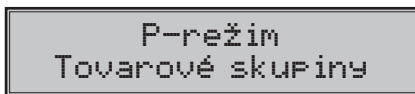

Pokladnica Euro-50T Mini má možnosť naprogramovať 20 tovarových skupín. (Čo tovarová skupina je a jej príklad použitia nájdete v úvodnej časti manuálu v kapitole „Základné pojmy“). Tovarovej skupine je možné naprogramovať len názov na 18 znakov.

MERNÉ JEDNOTKY

Poznámka:

Pred začatím programovania si najskôr prečítajte časť „Všeobecný postup pri programovaní v P režime“, ktorá sa nachádza na začiatku kapitoly „Programovanie pokladnice“.

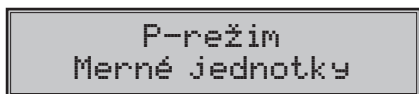

Ku každej tovarovej položke (PLU) je možné priradiť predajnú jednotku, ktorá charakterizuje konkrétny tovar. Je možné naprogramovať 8 predajných jednotiek v rozsahu maximálne 3 písmen.

Tabuľka 3.8 - základné predprogramované merné jednotky

Jednotka, číslo	Popis	Jednotka, číslo	Popis
1		5	m
2	ks	6	m2
3	kg	7	fl
4	l	8	bal

TOVAROVÉ POLOŽKY

Poznámka:

Pred začatím programovania si najskôr prečítajte časť „Všeobecný postup pri programovaní v P režime“, ktorá sa nachádza na začiatku kapitoly „Programovanie pokladnice“.

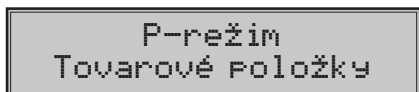

Na pokladnici Euro-50T Mini je možnosť naprogramovať 2000 položiek. Pre každú tovarovú položku je možné naprogramovať:

Tabuľka 3.9 - parametre pre programovanie tovarových položiek

Parameter	Základné nastavenie	Rozsah	Popis
PLU-cena	0.00	max. 8 číslic	Naprogramovaná cena tovarovej položky
PLU-názov		max. 18 znakov	Názov tovarovej položky
PLU-č. kód*	0000000000000	max. 18 číslic	Čiarový kód tovarovej položky
PLU-prízn.**	0101010000100		Príznak tovarovej položky.
PLU-sadzba***	19.00		Priradenie k daňovej hladine
PLU-DPT***	DPT01		Priradenie k tovarovej skupine
PLU-jednot.***			Priradenie k mernej jednotke
PLU-linkPLU****	0000	0-2000	Číslo PLU ktoré sa prilinkuje.
PLU-ináCena***	áno	áno, nie	Možnosť zadania inej ceny ako naprogramovanej

PLU-popisné***	nie	áno, nie	Príznak, či sa jedná o popisnú položku. V tom prípade sa vytlačí názov PLU, ale predaj neoplyvní finančné počítačľá.
PLU-vr.obal***	nie	áno, nie	Príznak pre zaradenie položky do kategórie vratných obalov (fľaša, prepravka, sud,...).

- * čiarový kód je možné zadať ručne, alebo aj zoskenovaním pomocou skenera čiarových kódov
- ** pre vstup do programovania príznakov tovarovej položky stlačte kláves TOTAL (CELKOM), alebo zadajte manuálne príznak pre dané PLU a potvrdte zmenu klávesom TOTAL (CELKOM). Pokiaľ chcete preskočiť programovanie príznakov stlačte kláves
- *** spôsob editácie – použite šípky alebo
- **** linkované PLU slúži ak s predajom jedného PLU (master PLU) chceme predáť aj iné PLU/linkované, napríklad je to možné použiť pri rôznych akciách, kúp PLU1 a k tomu dostaneš PLU5 s cenou X, alebo taktiež v prípade vratného obalu (vratná fľaša, prepravka, ...). Ako hodnota sa zadáva číslo PLU v rozsahu 1-2000, pri nastavení na hodnotu 0 k tovarovej položke nie je prilinkované žiadne PLU. Nie je možné nalinkovať PLU samo na seba!

Poznámka:

Tovarová položka bez názvu, resp. priradená k neaktívnej daňovej hladine je neaktívna (nie je možné ju naučovať).

TIP: Stlačením alebo sa presúvate medzi rovnakými parametrami jednotlivých položiek. Napr. pri programovaní názvu prvej tovarovej položky po stlačení sa automaticky presuniete na programovanie názvu druhej tovarovej položky. Pri programovaní ceny položky podobným spôsobom funguje aj kláves PRICE (CENA), t. j. pokiaľ pri programovaní ceny pre prvú tovarovú položku stlačíte kláves PRICE (CENA), automaticky prejdete na programovanie ceny druhej tovarovej položky.

Prechod na konkrétnu tovarovú položku

Ak chceme zmeniť parametre napríklad pre 25. položku je to možné uskutočniť nasledovne:

Postupnosť krokov	Displej obsluhy
Nastavte pokladnicu do P režimu na programovanie tovarových položiek, zobrazí sa nastavenie ceny pre prvú tovarovú položku:	0001 .PLU-cena 0.00
Zadajte číslo položky, na ktorú chcete prejsť, v našom prípade 25 a zatlačte tlačidlo (PLU)	0001 .PLU-cena 25
Pokladnica prejde na programovanie ceny pre 25. PLU	0025 .PLU-cena 0.00

PRIRÁŽKY A ZĽAVY

Poznámka:

Pred začatím programovania si najskôr prečítajte časť „Všeobecný postup pri programovaní v P režime“, ktorá sa nachádza na začiatku kapitoly „Programovanie pokladnice“.

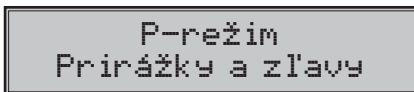

Tabuľka 3.10 – parametre pre programovanie prirážky a zľavy.

Názov parametra	Základné nastavenie	Rozsah	Popis
1.sadzba % prir.	0,00	0,00-100%	Naprogramovaná hodnota percentuálnej prirážky
2.limit % prir.	0,00	0,00-100%	Limit pre ručné zadanie prirážky počas predaja
3.sadzba % zľavy	0,00	0,00-100%	Naprogramovaná hodnota percentuálnej zľavy
4.limit % zľavy	0,00	0,00-100%	Limit pre ručné zadanie zľavy počas predaja

SYSTÉMOVÉ PARAMETRE

Poznámka:

Pred začatím programovania si najskôr prečítajte časť „Všeobecný postup pri programovaní v P režime“, ktorá sa nachádza na začiatku kapitoly „Programovanie pokladnice“.

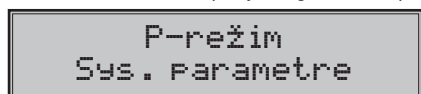

Tabuľka 3.11 – Systémové parametre - prechod po menu šípkami ← alebo →

Menu	SKR.*	Názov podmenu	Popis podmenu
Sys.parametre	1	Úsporný režim	Nastavenie času pre prechod do úsporného režimu (0-60 min)
	2	Dátum a čas	Programovanie dátumu a času
	3	Testy	Základné testy pokladnice
	4	Inicializácia **	Vymaže všetky naprogramované údaje a pokladnicu vráti do základného nastavenia
	5	Master reset	Reset pokladnice, len pre servisných technikov.
	6	Prechod na euro	Zapnutie a vypnutie duálneho zobrazovania, duálneho obehu (viď. kapitolu „Prechod na euro“)
	7	Verzia softvéru	Pokladnica zobrazí na displeji aktuálnu verziu SW v pokladnici. Stlačením klávesu  (EAN) sa číslo verzie vytlačí na termo pásku.
	8	Export	Export tovarových položiek (všetkých naprogramovaných dát) na pamäťovú kartu
	9	Import	Import tovarových položiek z pamäťovú kartu

* skratky sa používajú pre rýchlejšiu navigáciu v menu

** viac informácií v kapitole „Inicializácia“

Export a Import

Export

Funkcia „Export“ slúži na uloženie dát z pokladnice na pamäťovú SD kartu (pamäťová karta nie je súčasťou balenia). Túto funkciu môžete použiť na zálohovanie tovarových položiek, resp. v prípade upgrade SW v pokladnici pre zálohovanie a následné obnovenie dát.



Môžete si vybrať, či chcete zálohovať len tovarové položky (PLU), alebo všetky dáta (DPT, Merné jednotky, PLU, Prirážky a zľavy, Daňové hladiny, Textové logo)



V prípade úspešného exportu tovarových položiek sa na pamäťovej karte vytvorí súbor „PLU.EDF“, ktorý obsahuje všetky tovarové položky v pokladnici. Súbor je možné editovať programom „Euro-50 PLU Editor“, ktorý si môžete stiahnuť z www.elcom.eu. Po uložení zmien do súboru s tým istým názvom „PLU.EDF“ môžete následne importovať dáta naspäť do pokladnice.

Pokiaľ si vyberiete možnosť Export-Všetko na pamäťovej karte sa vytvoria nasledovné súbory:

- DPT. EDF – tovarové skupiny
- MEASUNIT.EDF – merné jednotky
- PLU.EDF – tovarové položky
- SURDISC.EDF – prírážky a zľavy
- TAXGROUP.EDF – daňové hladiny
- TEXTLOGO.EDF – textové logo

Upozornenie:

Pokiaľ na pamäťovú kartu už boli zálohované dáta z pokladnice, ďalším exportom budú prepísané a nenávratne stratené.

Import

Funkcia „Import“ slúži na načítanie dát z pamäťovej SD karty do pamäte pokladnice. Túto funkciu môžete použiť na obnovenie tovarových položiek, napr. v prípade upgrade SW v pokladnici.



V prvej verzii je možné importovať len tovarové položky (PLU).



Pre úspešný import položiek musí byť na pamäťovej karte súbor „PLU.EDF“, ktorý obsahuje tovarové položky a bol vytvorený buď exportom z pokladnice, alebo pomocou programu „Euro-50 PLU Editor“, ktorý si môžete stiahnuť z www.elcom.eu.

Upozornenia:

- Všetky tovarové položky v pokladnici budú importom prepísané tovarovými položkami na pamäťovej SD karte a budú nenávratne stratené.
- Počas vykonávania exportu a importu dát pokladnicu nevypínajte a neotvárajte kryt batériel

PERIFÉRIE

Poznámka:

Pred začatím programovania si najskôr prečítajte časť „Všeobecný postup pri programovaní v P režime“, ktorá sa nachádza na začiatku kapitoly „Programovanie pokladnice“.

P-režim
Periférie

V tomto menu môžete nakonfigurovať parametre pre periférie, ako sú napr. skener čiarových kódov a elektronické váhy.

Tabuľka 3.12 – Periférie - prechod po menu šípkami (←) alebo (→)

Menu	SKR.*	Názov podmenu	Popis podmenu
Periférie	1	Skener	Parametre a komunikačný port pre komunikáciu so skenerom
	2	Váhy	Parametre a komunikačný port pre komunikáciu s váhami

* skratky sa používajú pre rýchlejšiu navigáciu v menu

Tabuľka 3.13 - parametre pre programovanie skenera

Parameter	Základné nastavenie	Rozsah	Popis
Zakončovací znak*	CR LF	CR LF, CR, LF	Koncový znak pre snímač čiarových kódov
Komunikačný port*	Port 1	žiadny, Port 1, Port 2	Komunikačný port pre snímač čiarových kódov

* spôsob editácie – použite šípky (↑) alebo (↓)

Tabuľka 3.14 - parametre pre programovanie váh

Parameter	Základné nastavenie	Rozsah	Popis
Typ váh*	Morcan, MARTES T	Morcan, MARTES T, Euro, MARTES M, Macca K, DIBAL, Motex R, Mettler Toledo, ACOM, CAS Morcan TP2	Komunikačný protokol elektronických váh
Komunikačný port*	Port 2	žiadny, Port 1, Port 2	Komunikačný port pre elektronické váhy

* spôsob editácie – použite šípky (↑) alebo (↓)

PRECHOD NA EURO

Poznámka:

Pred začatím programovania si najskôr prečítajte časť „Všeobecný postup pri programovaní v P režime“, ktorá sa nachádza na začiatku kapitoly „Programovanie pokladnice“.

Sys. Parametre
Prechod na euro

Pred tým ako sa začnete venovať tejto kapitole prečítajte si kapitolu „Pojmy definujúce zavedenie meny euro resp. platby v cudzej mene“.

Pokladnica Euro-50T Mini je schopná pracovať s hlavnou, cudzou (vedľajšou) a duálnou menou podľa etapy, v ktorej sa nachádza.

Upozornenie:

Parametre cudzej meny je možné meniť po vykonaní mesačnej „Z“ uzávierky a výmenný kurz po vykonaní dennej „Z“ uzávierky.

Tabuľka 3.15 – Prechod na euro - prechod po menu šípkami ← alebo →

Menu	SKR.*	Názov podmenu	Popis podmenu
Prechod na euro	1	Duál.zobr. štart**	Zapnutie duálneho zobrazovania
	2	Duál. obeh štart***	Zapnutie duálneho obehu
	3	Duál. obeh stop	Vypnutie duálneho obehu
	4	Duál. zobr. stop	Vypnutie duálneho zobrazovania

* skratky sa používajú pre rýchlejšiu navigáciu v menu

** zapnutie duálneho zobrazovania je podmienené zadaním (skontrolovaním) konverzného kurzu

*** zapnutie duálneho obehu je podmienené zapnutím duálneho zobrazovania



Etapa pred vyhlásením konverzného kurzu

Pokladnica pracuje s hlavnou menou, ktorou je slovenská koruna a môže pracovať aj s cudzou (vedľajšou) menou, ktorou môže byť ľubovoľná cudzia mena, vrátane meny euro. K tomu je nutné nastaviť (upraviť) prednastavené parametre v menu „Meny“, podľa aktuálnych údajov (hodnota kurzu vedľajšej meny). Postup predaja a použitie vedľajšej meny nájdete v kapitole „Účtovanie s euro menou“.

Duálne zobrazovanie

Trvá od vyhlásenia konverzného kurzu do začiatku prechodu na euro. Pokladnica pracuje s dvoma menami. Hlavnou menou je slovenská koruna, duálnou aj cudzou (vedľajšou) menou je euro. Duálna mena slúži na informatívne zobrazovanie cien nákupov pre potreby duálneho zobrazovania prepočítaním pomocou konverzného kurzu.

Postup zapnutia duálneho zobrazovania:

Postupnosť krokov	Displej obsluhy
V P režime prejdite pomocou tlačidiel ← alebo → a tlačidla  TOTAL (CELKOM) do menu pre prechod na euro (P-režim – Sys. parametre – Prechod na euro):	Prechod na euro Duál.zobr.štart
Potvrďte tlačidlom  TOTAL (CELKOM), na účtenku sa vytlačí text: „Duálne zobrazenie: pripravované“, následne odporúčame uskutočniť v menu „Meny“ a „Par. cien a daní – Nast. hotovosti“ kontrolu nastavenia týchto parametrov:	Upozornenie Uskutoč.konfig.

Meny
Meny - Vedľ. mena-názov – musí byť EUR, nakoľko vedľajšia mena je použitá pre duálne zobrazovanie
Meny - Vedľ.mena-des.m. - odporúčame nastavenie na 2 miesta
Meny - Konverzný kurz – zmeniť podľa aktuálne vyhláseného kurzu
Par. cien a daní – Nast. hotovosti
Nastav.hotovosti – Hl. mena-zaokr. - odporúčame štvrtinové
Nastav.hotovosti – Hl. mena-poz.z - odporúčame nastavenie na 0
Nastav.hotovosti – Vedľ.mena-zaokr. - odporúčame od 5 hore
Nastav.hotovosti – Vedľ.mena-poz.z - odporúčame nastavenie na 2 miesta

Poznámka:

Minimálna nutná podmienka pre zapnutie duálneho zobrazovania je nastavenie (resp. kontrola) konverzného kurzu.

Upozornenie:

Za správne zadanie konverzného kurzu je zodpovedný subjekt prevádzkujúci pokladnicu, preto je potrebné správne zadanie kurzu precízne skontrolovať.

Postupnosť krokov	Displej obsluhy
Po nastavení, alebo kontrole týchto parametrov je nutné opäť vojsť do menu pre zapnutie duálneho zobrazenia a potvrdiť zapnutie tlačidlom  TOTAL (CELKOM)	Prechod na euro Duál.zobr.štart
Na účtenku sa vytlačí „ Duálne zobrazenie: zapnuté “	Krok bol úspešne vykonaný

Od teraz bude na všetkých účtenkách zobrazovaný údaj ceny nákupu aj v eurách. Hodnota v EUR je vypočítavaná pomocou konverzného kurzu. Tento údaj má informatívny charakter.

Poznámka

Duálne zobrazovanie nesmie byť zo zákona o zavedení meny euro zapnuté pred vyhlásením konverzného kurzu a nesmie byť vypnuté v čase povinného duálneho zobrazovania.

Duálny obeh

Prechodom do duálneho obehu budú hodnoty GT1, GT2, GT3 automaticky prepočítané podľa konverzného kurzu, následne odporúčame vykonať informatívnu „X“ dennú uzávierku.

Upozornenie:

Hodnota počítačadla pre zásuvku sa vymaže. Preto, ak je táto hodnota pre vás dôležitá, urobte pred prechodom na duálny obeh výber (viď. kapitola „Výber hotovosti alebo šekov“).







Je to etapa postupného sfahovania slovenskej koruny z obehu, ktorá bude trvať 16 dní. V tejto etape platí povinnosť duálneho zobrazovania cien. Pokladnica pracuje s dvomi menami. Hlavnou menou je euro. Duálnou a cudzou menou je slovenská koruna.

Nastavenie implicitných parametrov zodpovedá a vyhovuje požiadavkám zákona o zavedení meny euro a iným súvisiacim zákonom a vyhláškam. Odporúčame zmenu týchto štandardných nastavení konzultovať s odborníkmi.

Požiadavky zákonov a vyhlášok sú najmä:

- a) zaokrúhľovanie predajných (výsledných) cien položiek, daní a celkových cien nákupu má byť vykonávané na 2 desatinné miesta t.j. zaokrúhľenie má byť vykonané na 1 eurocent do 0,5 centa smerom nadol a od 0,5 centa vrátane smerom nahor.
- b) jednotkové ceny položiek majú byť vo fáze povinného duálneho zobrazovania po prechode na euro zobrazované na 3 desatinné miesta, a to aj v prípade, že na treťom platnom desatinnom mieste je 0.

Postup prechodu:

Postupnosť krokov	Displej obsluhy
Vykonanie všetkých Z uzávierok, ktoré pokladnica umožňuje (viď. používateľský manuál sekcia Uzávierky).	
V P režime prejdite pomocou tlačidiel  alebo  a tlačidla  TOTAL (CELKOM) do menu pre prechod na euro (P-režim - Sys. parametre - Prechod na euro) a šípkami  alebo  sa nastavte na:	Prechod na euro Duál.obeh.štart
Potvrďte tlačidlom  TOTAL (CELKOM), na účtenku sa vytlačí text: „Duálny obeh: pripravovaný“, následne odporúčame uskutočniť v menu „Meny“ a „Par. cien a daní“ kontrolu nastavenia týchto parametrov:	Upozornenie Uskutoč.konfig.

Meny
Meny - Hl. mena-názov - EUR
Meny - Hl. mena-des. m. - 2 desatinné miesta
Meny - Vedľ. mena-názov - SKK
Meny - Vedľ. mena-kurz - podľa aktuálne vyhláseného konverzného kurzu
Meny - Vedľ.mena-des.m. - 2 desatinné miesta
Meny - Konverzný kurz - podľa aktuálne vyhláseného konverzného kurzu
Par. cien a daní - Nastavenie cien
Nastavenie cien - Poč.m. jedn.ceny - odporúčame 3
Nastavenie cien - Spôsob zaokrúhl. - odporúčame od 5 hore
Nastavenie cien - Pozícia zaokr. - odporúčame na 2 desatinné miesta
Par. cien a daní - Nast. hotovosti
Nast.hotovosti - Hl. mena-zaokr. - odporúčame od 5 hore
Nast.hotovosti - Hl. mena-poz.z - odporúčame na 2 desatinné miesta
Nast.hotovosti - Vedľ.mena-zaokr. - odporúčame štvrtinové
Nast.hotovosti - Vedľ.mena-poz.z - odporúčame na 0 miest
Par. cien a daní - Nastavenie daní
Nastavenie daní - Spôsob zaokrúhl. - odporúčame od 5 hore
Nastavenie daní - Pozícia zaokr. - odporúčame na 2 desatinné miesta

Postupnosť krokov	Displej obsluhy
Po nastavení alebo kontrole je nutné opäť vojsť do menu pre zapnutie duálneho obehu a potvrdiť spustenie tlačidlom  TOTAL (CELKOM).	Prechod na euro Duál .obeh štart
Na účtenku sa vytlačí „ Duálny obeh: zapnutý “. Vykonaním prechodu dôjde k nastaveniu hlavnej meny na menu EUR, cudzej meny na menu SKK	Krok bol úspešne vykonaný

Prepočet cien položiek z SKK na EUR: Počas prechodu nedôjde k zmene cien tovarových položiek, preto pre použitie cien v mene euro bude nutné pôvodné ceny v slovenskej korune prepočítať pomocou konverzného kurzu na ceny v euro podľa pravidiel definovaných v zákone o zavedení meny euro!





UPOZORNENIE:

- V duálnom hotovostnom obehu nie je možné meniť výmenný kurz! Výmenným kurzom sa stáva konverzný kurz.
- Konverzný kurz nie je možné zmeniť po vstupe do duálneho hotovostného obehu!
- V duálnom hotovostnom obehu nie je možné platiť inou cudzou menou ako menou SKK. Je možné vykonávať platby len v EUR a SKK.

Ukončenie duálneho obehu

Po ukončení duálneho hotovostného obehu je možné v pokladnici nastaviť inú cudziu menu ako je SKK. Parametre tejto meny je nutné naprogramovať v menu „Meny“, (viď kapitola Meny). Pre použitie inej cudzej meny nie je vyžadované ukončenie duálneho zobrazovania.





Postup vypnutia duálneho obehu:

Postupnosť krokov	Displej obsluhy
V P režime prejdite pomocou tlačidiel  , alebo  do menu pre prechod na euro (P-režim – Sys. parametre – Prechod na euro) a šípkami  , alebo  sa nastavte na:	Prechod na euro Duál .obeh stop
Potvrďte tlačidlom  TOTAL (CELKOM), na účtenku sa vytlačí „ Duálny obeh: vypnutý “. Teraz je možné zvoliť si inú vedľajšiu menu ako SKK, nakoľko po ukončení duálneho obehu nie je možné prijímať platby v SKK.	Krok bol úspešne vykonaný

Ukončenie duálneho zobrazovania

Povinnosť duálneho zobrazovania trvá zo zákona do konca roka 2009.

Postup vypnutia duálneho zobrazovania:

Postupnosť krokov	Displej obsluhy
V P režime prejdite pomocou tlačidiel  , alebo  do menu pre prechod na euro (P-režim – Sys. parametre – Prechod na euro) a šípkami  , alebo  sa nastavte na:	Prechod na euro Duál .zobr .stop
Potvrďte tlačidlom  TOTAL (CELKOM), na účtenku sa vytlačí „ Duálne zobrazovanie: vypnuté “.	Krok bol úspešne vykonaný

***OBSLUHA POKLADNICE
V REGISTRAČNOM REŽIME***

V nasledujúcich kapitolách sú popísané funkcie pokladnice, ktoré môžete využívať v registračnom režime. V tomto režime si pokladnica uchováva všetky finančné operácie. Všetky nižšie popísané funkcie si môžete najprv vyskúšať v tréningovom režime bez uchovávania finančných údajov v pokladnici.



STAVY A FUNKCIE, KTORÉ JE POTREBNÉ POZNAŤ PRED ZAČIATKOM ÚČTOVANIA

Ak sú na klávese dve funkcie, funkcia v dolnej časti klávesu je vybraná priamym stlačením, pri výbere hornej funkcie je potrebné pred vlastným stlačením pridržať kláves  (SHIFT).

Upozornenie na chybu - kláves ZMAZAŤ

Pri chybnom použití funkčného klávesu alebo pri prekročení rozsahu účtovania sa na displeji sa zobrazí popis chyby. Popis chyby odstránite stlačením klávesu  CLEAR (ZMAZAŤ). Potom zadajte správne údaje.

Klávesy pre určenie platby HOTOVOSŤ, ŠEK a KREDIT

Všetky obchodné transakcie sú ukončené stlačením niektorého z klávesov pre určenie platby, resp. ich kombináciou. Podľa spôsobu zaplatenia účtu (v hotovosti, kreditnou kartou, šekom a pod.) transakciu ukončíme stlačením jedného z klávesov  TOTAL (HOTOVOSŤ),  (KREDIT), alebo  (ŠEK).





Pred samotným stlačením tlačidla pre určenie platby, je možné zadať hodnotu, ktorú chce zákazník zaplatiť danou platbou. Pokiaľ je zadaná hodnota menšia ako požadovaná čiastka, pokladnica vyzve na doplatenie dlžnej sumy (možnosť kombinovať jednotlivé platby), v opačnom prípade pokladnica zobrazí čiastku, ktorú je potrebné vydať.

Pri platbe kreditnou kartou, alebo šekom, sa táto platba ani hodnota účtenky na zaplatenie nezaokrúhli.

Poznámka:

Medzisúčtet sa priebežne zobrazuje nezaokrúhlene.

MENU REGISTRAČNÉHO REŽIMU

Do tohoto menu vstúpite z registračného režimu (z režimu predaja) stlačením klávesu  (MENU). Stláčaním tlačidiel  alebo  sa pohybujete po jednotlivých položkách menu, ktoré sú bližšie popísané v Tabuľke 4.1 a nasledujúcich kapitolách. Stlačením klávesu  TOTAL (CELKOM) vstúpite do vybranej položky menu, resp. vykonáte danú funkciu pokladnice.

Tabuľka 4.1 – Štruktúra menu registračného režimu

Režim	SKR.*	Názov menu	Popis menu
Regis- tračný režim	1	Predaj	Režim predaja
	2	Vklad hotovosti	Vklad hotovosti, napr. na začiatku dňa
	3	Výber hot./šekov	Výber hotovosti, resp. šekov
	4	Vrátenie	Vrátenie tovaru (refund)

* skratky sa používajú pre rýchlejšiu navigáciu v menu

VZORY ZÁKLADNÝCH POSTUPOV PRI ÚČTOVANÍ

- 1) Pokladnicu prepnete do registračného režimu „R“ (tréningového režimu „T“)
- 2) Zadajte kód predávanej položky
- 3) Stlačte kláves **PLU** (PLU)
- 4) Opakujte bod č. 2 a 3 pre všetky položky, ktoré chcete zaúčtovať
- 5) Ak ste zaúčtovali všetky položky stlačte kláves **ST** (SUBTOTAL) SUBTOTAL (MEDZISÚČET). Na displeji sa zobrazí celková hodnota predaja s daňou
- 6) Oznámte čiastku zákazníkovi
- 7) Zadajte čiastku, ktorú Vám zákazník dal a stlačte zodpovedajúci kláves typu platby: **TL** (TOTAL (HOTOVOŠŤ)), **SHIFT** **CR** (KREDIT), alebo **SHIFT** **CH** (ŠEK)
- 8) Na displeji sa zobrazí čiastka, ktorú máte zákazníkovi vrátiť, v prípade ak je požadovaná suma menšia ako obdržaná čiastka
- 9) Odtrhnite účtenku a podajte ju zákazníkovi súčasne s vydanými peniazmi

1	POTRAVINY ABC		
	Prev.: Hlavná 67		
	Námestie mládeže 3		
	080 01 Prešov		
	IČD: 1222345		
2	IČ DPH: SK20200123		
	DKP: 72420200123450		
	Dakujeme		
	D O V I D E N I A		
7	Mlieko		
9	1,17.90	-17.90A	8
	Josurt		
	1,8.90	-8.90A	10
	Veto		
	1,22.70	-22.70A	
	Mýdlo		
	5,12.30	-61.50A	
	Medzisúččet	111.00	
	Celkom	111.00	
	Hotovosť	111.00	
	Zdanit. A	111.00	
	Bez DPH A	93.30	
	DPH A 19.00%	17.70	
	Predaj celkom	111.00	
	Bez DPH celkom		
		93.30	
	DPH celkom	17.70	
3	16-01-2008	12.08	4
5	01-0003	Pokladník1	6

Obrázok 4.1 – Vzorová účtenka nákupu:

- 1 – hlavička (logo) účtenky,
- 2 – identifikačné údaje pokladnice, majiteľa prevádzky
- 3 – dátum,
- 4 – čas,
- 5 – číslo pokladnice a číslo účtenky,
- 6 – meno pokladníka,
- 7 – názov položky,
- 8 – priradená daňová hladina,
- 9 – predané množstvo a jednotková cena,
- 10 - predajná cena položky

PREDAJ TOVARU POMOCOU POLOŽIEK TOVARU - PLU

Tovarovým položkám sú pridelené čísla (čísla PLU), napr. maslo RAMA-5, mlieko polotučné-23, Rum-189 a pod. V pokladnici sú pod jednotlivými číslami PLU naprogramované údaje o tovare - názov, cena, priradenie k tovarovej skupine a pod. Zadaním čísla PLU a stlačením klávesu **PLU** (PLU) sa údaje automaticky vyhľadajú v databáze tovarových položiek a zaúčtujú sa.

Účtovanie pomocou PLU umožňuje viesť evidenciu o predaji jednotlivých položiek, na účtenke vyvolať názvy jednotlivých položiek z pamäte pokladnice, automaticky vyvolať cenu a transakciu zaradiť do tovarových skupín.

Odstraňuje chyby personálu pri účtovaní, názvami každej položky na účtenke sprehľadňuje predaj a zvyšuje rýchlosť účtovania. Pri tomto spôsobe účtovania získate prehľad o predaji každej jednotlivej položky.

Základné účtovanie pomocou PLU

Priklad: Zákazník si kúpi Syr Encián s cenou 27.00 a Maslo Flóra s cenou 31.20:

Postupnosť krokov	Displej obsluhy	Účtenka
POS 1 PLU	1*Syr Encián 27.00	Syr Encián 1:27.00 -27.00 A
TUV 2 PLU	1*Maslo Flóra 31.20	Maslo Flóra 1:31.20 -31.20 A
ST TOTAL	Medzisúčtet 58.20	Medzisúčtet 58.20
TL TOTAL	Hotovosť 58.00 SKK	Celkom 58.20 Zaokrúhlenie -0.20 Hotovosť 58.00
		Zdanit. A 58.00 Bez DPH A 48.70 DPH A 19.00% 9.30 Predaj celkom 58.00
		Bez DPH celkom 48.70 DPH celkom 9.30

Opakované účtovanie položky

Priklad: Zákazník si kúpi jeden syr (položka číslo 1: Syr Encián s cenou 27.00), ktorý je už naučovaný a rozhodne sa, že si kúpi aj druhý kus:

Postupnosť krokov	Displej obsluhy	Účtenka
POS 1 PLU	1*Syr Encián 27.00	Syr Encián 1:27.00 -27.00 A
PLU	1*Syr Encián 2 27.00	Syr Encián 1:27.00 -27.00 A
ST TOTAL	Medzisúčtet 54.00 SKK	Medzisúčtet 54.00
TL TOTAL	Hotovosť 54.00 SKK	Celkom 54.00 Hotovosť 54.00
		Zdanit. A 54.00 Bez DPH A 45.40 DPH A 19.00% 8.60 Predaj celkom 54.00
		Bez DPH celkom 45.40 DPH celkom 8.60

Násobenie množstva PLU

Priklad: Zákazník kupuje 12 kusov syru Encián (PLU č. 1) s naprogramovanou cenou 27,00 Sk.

Postupnosť krokov	Displej obsluhy	Účtenka
POS 1 TUV 2 /	12*	Syr Encián 12:27.00 -324.00 A
POS 1 PLU	12*Syr Encián 324.00	

Predaj PLU s inou ako naprogramovanou cenou

Pokladnica môže byť naprogramovaná tak, že pre účtovanie pomocou tovarových položiek je možné použiť cenu naprogramovanú alebo zadanú z klávesnice (viď kapitola Programovanie pokladnice – Tovarové položky). Zákazník dostal špeciálnu cenu, ale dané PLU už má cenu naprogramovanú. V nasledujúcom príklade PLU č. 2 má naprogramovanú cenu 31,20, ale špeciálna cena je 28,50 Sk.

Postupnosť krokov	Displej obsluhy	Účtenka
TUV 2 ABC 8 JEL 5 0 PRICE	CENA 28.50	Maslo Flóra 1,28.50 28.50A
TUV 2 PLU	1*Maslo Flóra 28.50	

Predaj násobného počtu PLU s inou ako naprogramovanou cenou

Príklad: Zákazník kupuje 10 kusov položky Syr Encián (PLU č. 1 s cenou 27,00Sk). Pri tomto množstve dostane špeciálnu cenu 25,00 SKK zadanú z klávesnice. (Jednotkovú cenu môžete násobiť aj desatinným číslom (1,5; 0,125; a pod.). Násobenie číslami s desatinnou časťou sa používa na priamy predaj váženého tovaru (mäso, zelenina, šaláty, a podobne), kde je určená jednotková cena (napríklad za 1 kg, za 100g, a pod.).

Postupnosť krokov	Displej obsluhy	Účtenka
PORS 1 TUV 2 / *	12*	Syr Encián 12*25.00 =300.00A
TUV 2 JEL 5 0 0 PRICE	Cena 25.00	
PORS 1 PLU	12*Syr Encián 300.00	

Účtovanie dvakrát násobenej ceny pomocou PLU

Príklad: Naprogramovaná cena na meter štvorcový koberca je 32,00 Sk (príklad PLU č.3 – Koberec) . Zákazník kupuje 3x5 metrov štvorcových.

Postupnosť krokov	Displej obsluhy	Účtenka
WVYZ 3 / * JEL 5 / *	3*5*	Koberec 3,5*32.00 =480.00A
WVYZ 3 PLU	3*5* Koberec 480.00	

Je možné použiť aj ručné zadanie ceny, postup bol uvedený v kapitole „Predaj PLU s inou ako naprogramovanou cenou“.

Účtovanie so zlomkovým množstvom

Príklad: Cena je určená pre balenie 5. kusov (napr. krabička žiaroviek) v cene 60 Sk. Zákazník kupuje len 3 ks. Postup:

Postupnosť krokov	Displej obsluhy	Účtenka
	3/5*	
	3/5* žiarovka 40W 36.00	

Je možné použiť aj ručné zadanie ceny, postup bol uvedený v kapitole „Predaj PLU s inou ako naprogramovanou cenou“.

ĎALŠIE MOŽNOSTI PREDAJA

Predaj linkovaných položiek

Ak má predané PLU naprogramovanú k sebe aj linkovanú položku (obal, prepravka, akciový tovar,...), pokladnica automaticky pokračuje v predaji prilinkovanej položky. (pozri kapitolu Programovanie pokladnice – Tovarové položky)

Pravidlá platné pre účtovanie linkovaných položiek:

- Zrušením linkujúcej položky z nákupu sa automaticky zruší aj prilinkovaná položka
- Vrátením linkujúcej položky sa automaticky zaúčtuje aj vrátenie prilinkovanej položky.
- Prilinkovaná položka sa zaúčtuje s rovnakým množstvom ako linkujúca položka.
- Zaúčtovanie zľavy/prirážky na linkovanú položku sa neprejaví na prilinkovanej položke, ale len na hlavnej PLU
- Cena linkujúcej položky zadaná z klávesnice sa neuplatní u prilinkovanej položky.

Účtovanie vratných obalov

Pri programovaní vratného obalu je potrebné nastaviť príslušný príznak (PLU-vr.obal – áno), viac v kapitole Programovanie pokladnice – Tovarové položky. Následne je možné danú tovarovú položku prilinkovať k inej.

Príklad: Zákazník kupuje Pivo Šariš 12% (PLU č.4 s cenou 18,70Sk), tovarovej položke č. 4 je prilinkovaná PLU č.100 (Fľaša s cenou 4,00Sk).

Postupnosť krokov	Displej obsluhy	Účtenka
	1*Fľaša 4.00	
	Medzisúčet 22.70 SKK	
	Hotovosť 22.50 SKK	

Poznámka:

V prvom kroku sa na displeji na krátku chvíľu najskôr zobrazí informácia o predaji piva, vzápätí sa zobrazí informácia o predaji prilinkovanej položky (fľaše).

Účtovanie tovaru pomocou čiarového kódu

- predaj nasnímaním čiarového kódu

K pokladnici je možné pripojiť snímač čiarových kódov. Predaj tovaru pomocou tohto snímača spočíva v jednoduchom nasnímaní čiarového kódu z obalu tovaru. Pre správnu funkčnosť snímača čiarového kódu s pokladnicou je potrebné naprogramovať parametre snímača a pokladnice (viď. Programovanie pokladnice – Periférie).

Príklad: Predaj 3 ks tovaru pomocou snímača čiarových kódov.

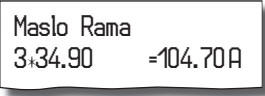
Postupnosť krokov	Displej obsluhy	Účtenka
	3*	
zosiňmanie čiarového kódu	3* Maslo Rama 104.70	



Poznámka:

Čiarový kód musí byť naprogramovaný pre dané PLU





- predaj tovaru ručne zadaného čiarového kódu

V nutných prípadoch, keď nastane porucha snímača čiarového kódu, alebo čiarový kód nie je možné skenerom prečítať, je možné vykonať predaj tovaru ručným zadaním čiarového kódu priamo cez klávesnicu.

Príklad 1: Predaj jedného tovaru s čiarovým kódom 8586001760096

Postupnosť krokov	Displej obsluhy	Účtenka
	8586001760096	
	1* Pivo 12% 12.40	

Príklad 2: Predaj 5 kusov tovaru s čiarovým kódom 8586001760096.

Postupnosť krokov	Displej obsluhy	Účtenka
	5*	
	5* 8586001760096	
	5*Pivo 12% 62.00	

Zadanie množstva pomocou pripojených elektronických váh

Pokladnica Euro-50T Mini je schopná načítavať hmotnosť váženého tovaru priamo z pripojenej elektronickej váhy. Komunikácia s váhou je možná len v režime „R“ alebo „T“. Elektronicná váha sa pripája k pokladnici cez port, ktorý bol nastavený v menu „Periférie - Váhy“.

Po vyvolaní komunikácie (načítanie hmotnosti) s elektronicou váhou stlačením klávesu  SCALE (VÁHY) je možné meniť hmotnosť váženého tovaru (pridávať alebo uberať tovar) dovedy, pokiaľ na klávesnici nestlačíte ďalší kláves. Po načítaní hmotnosti váženého tovaru do pokladnice stačí zadať kód položky a stlačiť kláves

PLU (PLU). Ak hmotnosť na váhach nie je ustálená, alebo je záporná, prípadne nulová, tovar nie je možné zaúčtovať.

Príklad: Predaj tovaru č. 21 (PLU 21) s načítaním hmotnosti 0,253 kg z elektronických váh.

Postupnosť krokov	Displej obsluhy	Účtenka
(načítanie hmotnosti z el. váhy)	Váženie ... 0.253	
	0.253*Mandarinky 7.90	

Pre správnu činnosť elektronickej váhy pripojenej k pokladnici je potrebné naprogramovať v programovacom režime pokladnice typ pripojenej váhy (viď. kapitola „Periférie - Váhy“).

O možnosti pripojenia konkrétnych typov elektronickej váhy sa informujte u svojho dodávateľa pokladnice.

OPRAVY A ZRUŠENIE

Mazanie

Príklad: Zadáli ste nesprávnu cenu, ktorá ešte nebola vytlačená V nasledujúcom príklade číslo 1230 bolo zadané chybné namiesto správneho čísla 1290.





Postupnosť krokov	Displej obsluhy
	1230
	16-01-2008 R 14:57:50
	1290

Zrušenie (storno)



Funkcia zrušenie (storno) sa používa len na opravu predaných položiek v jednom konkrétnom, ešte neukončenom nákupe. Príklad použitia: V nákupe sme omylom zaúčtovali zlú položku alebo si zákazník rozmyslel kúpu danej položky.

- Zrušenie poslednej naúčtovanej položky - priame zrušenie.







Postup: predali ste položku Syr Encián a Maslo Flóra, ale maslo chcete z nákupu odstrániť a ukončiť nákup:

Postupnosť krokov	Displej obsluhy	Účtenka
	1*Syr Encián 27.00	Syr Encián 1:27.00 =27.0 A
	1*Maslo Flóra 31.20	Maslo Flóra 1:31.20 =31.2 A
	Zrušenie -31.20	Zrušenie Maslo Flóra 1:31.20 =-31.20A
	Hotovosť 27.00 SKK	----- Celkom 27.00 Hotovosť 27.00

- Zrušenie jedného z predchádzajúcich záznamov (nie posledného zaúčtovaného) - nepriame zrušenie.

Postup: Ak chcete zrušiť v nákupe jeden z predchádzajúcich tovarov (nie posledný), je potrebné si ho pomocou šípky  alebo  nalistovať v zozname predaných položiek, potom zrušiť tlačidlom  (ZRUŠIŤ).

Příklad: predali ste Syr Encián a Maslo Flóra a následne chcete zrušiť z nákupu položku Syr Encián:





Postupnosť krokov	Displej obsluhy	Účtenka
	1*Syr Encián 1 27.00	Syr Encián 1:27.00 =27.00A
	1*Maslo Flóra 1 31.20	Maslo Flóra 1:31.20 =31.20A
	1*Maslo Flóra (2) 31.20	Zrušenie Syr Encián
	1*Syr Encián (1) 27.00	1:27.00 =-27.00A
	Zrušenie -27.00	----- Celkom 31.20 Zaokrúhlenie -0.20 Hotovosť 31.20
	Hotovosť 31.00 SKK	

Poznámka:

Číslo v zátvorke určuje poradové číslo položky v nákupe





- Zrušenie (anulácia) celej účtenky

Postup: Ak chcete zrušiť celú účtenku, postupujte nasledovne:



Postupnosť krokov	Displej obsluhy	Účtenka
	1*Syr Encián 27.00	Syr Encián 1:27.00 =27.00A
	1*Maslo Flóra 31.20	Maslo Flóra 1:31.20 =31.20A
	Medzisúčet 58.20 SKK	Medzisúčet 58.20
	Anulácia účtenky -58.20	Anulovaná účtenka



PRIRÁŽKY A ZĽAVY

Percentuálna prirážka a percentuálna zľava na položku





Pokladnica dovoľuje naprogramovať výšku percentuálnej sadzby, ktorú môžete účtovať ako prirážku klávesom  (PERCENTUÁLNA PRIRÁŽKA) a zľavu klávesom  (PERCENTUÁLNA ZĽAVA) a taktiež limit pre ručné zadávanie zľavy alebo prirážky pri predaji. Ak potrebujete účtovať inú sadzbu ako je predprogramovaná, zadajte pred stlačením klávesu  (PERCENTUÁLNA PRIRÁŽKA), alebo  (PERCENTUÁLNA ZĽAVA) číselnú hodnotu prirážky alebo zľavy. Hodnota novej sadzby bude akceptovaná len vtedy, ak neprekračuje naprogramovaný limit pre ručné zadanie; a uplatní sa len pre jednu registráciu.

Postup aplikácie naprogramovanej percentuálnej zľavy: (podmienka: naprogramované hodnoty v P-režime pre prirážky a zľavy, pozri kapitolu Programovanie pokladnice – Prirážky a zľavy), chceme na položku Syr Encián aplikovať naprogramovanú 10% zľavu:

Postupnosť krokov	Displej obsluhy	Účtenka
	1*Syr Encián 27.00	Syr Encián 1:27.00 =27.00A
	Zľava % -2.70	Zľava 10.00% -2.70A
	Hotovosť 24.50 SKK	

- pre aplikáciu prirážky postupujeme podobne, namiesto klávesu  (PERCENTUÁLNA ZĽAVA) stlačíme kláves  (PERCENTUÁLNA PRIRÁŽKA).

Postup ručného zadania percentuálnej zľavy: (podmienka: naprogramované hodnoty limitov v P režime pre prirážky a zľavy, pozri kapitolu Programovanie pokladnice – Prirážky a zľavy), chceme na položku Syr Encián aplikovať 5% zľavu (ak je prirážka alebo zľava vyššia ako limit pre ručné zadania zobrazí sa chyba):

Postupnosť krokov	Displej obsluhy	Účtenka
	1*Syr Encián 27.00	Syr Encián 1:27.00 =27.00 A
 	Zľava % -1.40	Zľava 5.00% -1.40A
	Hotovosť 25.50 SKK	

- pre aplikáciu ručného zadania percentuálnej prirážky postupujeme podobne, namiesto klávesu $\left[\begin{smallmatrix} -€ \\ \% - \end{smallmatrix} \right]$ (PERCENTUÁLNA ZĽAVA) stlačíme kláves $\left[\begin{smallmatrix} +€ \\ \% + \end{smallmatrix} \right]$ (PERCENTUÁLNA PRIRÁŽKA).

Percentuálna prirážka a percentuálna zľava na medzisúčet

Postup: Ak majú mať všetky položky v rámci transakcie (nákupu) pripočítanú rovnakú zľavu alebo prirážku je možné ju načítavať naraz pre celú transakciu (nákup). Je nutné nablokovať celý nákup (všetky položky), zatlačiť $\left[\begin{smallmatrix} ST \\ SUBTOTAL \end{smallmatrix} \right]$ SUBTOTAL (MEDZISÚČET) a aplikovať naprogramovanú, alebo ručne zadanú prirážku alebo zľavu.

Príklad: na predané ľubovoľné položky s celkovou cenou napríklad 258,00 SKK uplatním naprogramovanú 10% zľavu:

Postupnosť krokov	Displej obsluhy	Účtenka
predaj položiek		Medzisúčet 258.00
$\left[\begin{smallmatrix} ST \\ SUBTOTAL \end{smallmatrix} \right]$	Medzisúčet 258.00 SKK	Zľava na MS 10.00% -25.80
$\left[\begin{smallmatrix} -€ \\ \% - \end{smallmatrix} \right]$	Zľava %- -25.80	Celkom 232.20
$\left[\begin{smallmatrix} TL \\ TOTAL \end{smallmatrix} \right]$	Hotovosť 232.00 SKK	Zaokrúhlenie -0.20 Hotovosť 232.00

- pre aplikáciu percentuálnej prirážky na celý nákup postupujeme podobne, namiesto klávesu $\left[\begin{smallmatrix} -€ \\ \% - \end{smallmatrix} \right]$ (PERCENTUÁLNA ZĽAVA) stlačíme kláves $\left[\begin{smallmatrix} +€ \\ \% + \end{smallmatrix} \right]$ (PERCENTUÁLNA PRIRÁŽKA).

Postup ručného zadania zľavy: použijeme predchádzajúci príklad ale s ručne zadanou zľavou 4%.











Postupnosť krokov	Displej obsluhy	Účtenka
predaj položiek		Medzisúčet 258.00
$\left[\begin{smallmatrix} ST \\ SUBTOTAL \end{smallmatrix} \right]$	Medzisúčet 258.00 SKK	Zľava na MS 4.00% -10.30
$\left[\begin{smallmatrix} 4 \\ \% - \end{smallmatrix} \right]$	Zľava %- -10.30	Celkom 247.70
$\left[\begin{smallmatrix} TL \\ TOTAL \end{smallmatrix} \right]$	Hotovosť 247.50 SKK	Zaokrúhlenie -0.20 Hotovosť 247.50

- pre aplikáciu ručne zadanej percentuálnej prirážky na celý nákup postupujeme podobne, namiesto klávesu $\left[\begin{smallmatrix} -€ \\ \% - \end{smallmatrix} \right]$ (PERCENTUÁLNA ZĽAVA) stlačíme kláves $\left[\begin{smallmatrix} +€ \\ \% + \end{smallmatrix} \right]$ (PERCENTUÁLNA PRIRÁŽKA).

Hodnotová prirážka a hodnotová zľava









Pokladnica umožňuje aplikovanie hodnotovej prirážky alebo zľavy na posledne zaúčtovanú položku alebo na všetky položky v nákupe. Veľkosť zadanej hodnotovej prirážky alebo zľavy nemôže byť väčšia, ako je hodnota položky, prípadne skupiny položiek, na ktorú je prirážka alebo zľava aplikovaná.



Postup zadania hodnotovej zľavy na medzisúčtet: použijeme predchádzajúci príklad ale s ručne zadanou hodnotovou zľavou 100,00 SKK.

Postupnosť krokov	Displej obsluhy	Účtenka
predaj položiek		
	Medzisúčtet 258.00 SKK	Medzisúčtet 258.00 Zľava na MS -100.00
       	Zľava - -100.00	----- Celkom 158.00 Hotovosť 158.00
	Hotovosť 158.00 SKK	

• pre aplikáciu hodnotovej prirážky na medzisúčtet postupujeme podobne, namiesto klávesov   stlačte  .

Postup zadania hodnotovej zľavy na položku: zľava na syr Encián v hodnote 5,00 SKK

Postupnosť krokov	Displej obsluhy	Účtenka
 	1*Syr Encián 27.00	
     	Zľava - -5.00	Syr Encián 1*27.00 27.00 A Zľava -5.00 A
	Hotovosť 22.00 SKK	

• pre aplikáciu hodnotovej prirážky na položku postupujeme podobne, namiesto klávesov   stlačte  .

VRÁTENIE

Vrátenie tovaru (refund)

Funkcia sa používa pri reklamácii, resp. vrátení tovaru z akejkoľvek inej príčiny. Túto funkciu je možné použiť jedine ako samostatnú operáciu, nemožno ju použiť počas otvoreného (rozblokovaného) nákupu.

V súlade s vyhláškou o registračných pokladniciach sa hodnota operácie vrátenia tovaru zaráta do záporného obratu GT3. V pokladnici sa k tomuto účelu používa menu „Vrátenie“.

Postup vrátenia položky syr Encián s naprogramovanou cenou (27,00 SKK).

Postupnosť krokov	Displej obsluhy	Účtenka
R režim	08/05/2008 R 12:00:00	
zatlačte tlačidlo	Registrácia Predaj	
šípkami alebo prejdite na menu VRÁTENIE	REGISTRÁCIA Vrátenie	
potvrďte tlačidlom	Vrátenie tovaru	
	1*Syr Encián -27.00	
potvrďte tlačidlom	UYDAŤ 27.00 SKK	

Poznámka:

V tomto menu vrátenia je možné použiť všetky predchádzajúce spôsoby predaja položky (zadania ceny, násobného, deleného množstva, ...). Nie je možné použiť operácie prirážok a zliav!

Vrátenie obalu (refund)

Funkcia sa používa pri vrátení obalu (fľaša, prepravka, sud, ...). V súlade s vyhláškou o registračných pokladniciach sa hodnota operácie vrátenia zatáva do záporného obratu GT3. V pokladnici sa k tomuto účelu používa kláves (VRÁTENIE OBALU). Funkciu vrátenia obalu je možné použiť samostatne, alebo v rámci rozblokovaného nákupu.

Postup vrátenia piatich fliaš naprogramovaných ako PLU č. 20 s naprogramovanou cenou (4,00 SKK). Je potrebné aby PLU č. 20 bolo naprogramované ako vratný obal (viď. kapitolu Programovanie pokladnice – Tovarové položky)















Postupnosť krokov	Displej obsluhy	Účtenka
R režim	08/08/2008 R 12:00:00	
zatlačte tlačidlo	Vrátenie obalu	
	5*	
	5*Fľaša -20.00	
ukončíte účtenku tlačidlom	Vydať 20.00 SKK	

Pri vrátení obalu je možné použiť všetky predchádzajúce spôsoby predaja položky (zadania ceny, násobného, deleného množstva, ...). Nie je možné použiť operácie prirážok a zliav!

VKLAD HOTOVOSTI

Vklad sa používa na zaznamenávanie neobchodných platieb (vkladov). Príkladom je vloženie dennej počiatkovej hotovosti do zásuvky pokladnice. Pokladnica umožňuje vkladateľovi vytlačiť doklad o vložení hotovosti. Podľa vašich požiadaviek doklad môže obsahovať aj meno vkladajúceho a dôvod vkladu. Meno a dôvod je možné zadať až na 18 znakov. Na vytlačennom doklade je ešte vyhradené miesto pre podpis vkladajúceho. Zadanie mena vkladajúceho a dôvod vkladu je nepovinné. Ak nechcete zadávať tieto údaje, stačí ukončiť operáciu vkladu dvojitým stlačením klávesu  TOTAL (CELKOM).

Postup vkladu v hlavnej mene 1000,00SKK v hotovosti:















Postupnosť krokov	Displej obsluhy	Účtenka
R režim	08/08/2008 R 12:00:00	Vklad 1000.00
zatlačte tlačidlo 	REGISTRÁCIA Predaj	DŮVOD VKLADU: otvorenie dňa
šípkami  alebo  prejdite na menu Vklad hotovosti	REGISTRÁCIA Vklad hotovosti	MENO: Jano
potvrďte tlačidlom 	HODNOTA:	PODPIS:
       	HODNOTA: 1000.00	
zadajte meno pokladníka, potvrdte tlačidlom 	MENO: Jano	
zadajte dôvod vkladu, potvrdte tlačidlom 	DŮVOD: otvorenie dňa	

Vytlačí sa účtenka, v spodnej časti je možné podpísať pokladníkom tento doklad.

VÝBER HOTOVOSTI ALEBO ŠEKOV

Výber peňažnej hotovosti alebo šekov zo zásuvky pokladnice, ktorý nesúvisí s predajom, sa zaznamenáva pomocou operácie „výber hot./šekov“. Túto funkciu používame napríklad pri odvode tržby pri striedaní pokladníkov alebo pri potrebe znížiť množstvo peňazí v zásuvke. Pokladnica umožňuje vytlačiť doklad o výbere hotovosti. Podľa vašich požiadaviek doklad môže obsahovať aj meno vyberajúceho a dôvod výberu. Meno a dôvod je možné zadať až na 18 znakov. Na vytlačennom doklade je ešte miesto pre podpis vyberajúceho. Zadanie mena vyberajúceho a dôvod výberu je nepovinné. Ak nechcete zadávať tieto údaje, stačí ukončiť operáciu výber dvojitým stlačením klávesu  TOTAL (CELKOM).

Príklad výberu 500,00 SKK (hlavná mena v hotovosti):

Postupnosť krokov	Displej obsluhy	Účtenka
R režim	08/08/2008 R 12:00:00	Výber 500.00
zatlačte tlačidlo 	REGISTRÁCIA Predaj	
šípkami  alebo  prejdite na menu Výber hot./šekov	REGISTRÁCIA Výber hot./šekov	DÔVOD VÝBERU: koniec dňa
potvrďte tlačidlom  , pokiaľ sa jedná o výber šekov, šípkami  alebo  prejdite na Šeky-hl. mena	Výber hot./šekov Hot.-hl. mena	MENO: Jano
potvrďte tlačidlom 	HODNOTA:	PODPIS:
    	HODNOTA: 500.00	
zadajte meno pokladníka, potvrdte tlačidlom 	MENO: Jano	
zadajte dôvod výberu, potvrďte tlačidlom 	DÔVOD: koniec dňa	

TIP: V prípade ak chcete vybrať celý obsah zásuvky (napríklad výber v hlavnej mene) je nutné zadať ako hodnotu výberu 0,00.

ÚČTOVANIE S EURO MENU

Pred tým ako sa začnete venovať tejto kapitole prečítajte si kapitolu „Pojmy definujúce zavedenie meny euro resp. platby v cudzej mene“. Pokladnica Euro-50T Mini je schopná pracovať s hlavnou, cudziou (vedľajšou) a duálnou menou podľa etapy euro meny v ktorej sa nachádza.



Poznámka:

Kvôli možnosti nastavenia rozdielneho počtu desiatinných miest pre rôzne meny (napr. pre EUR zobrazovanie a programovanie cien na 3 resp. 2 desiatinné miesta, pre SKK, resp. pre inú cudziu menu zobrazovanie a programovanie cien na 2 desiatinné miesta) doporučujeme pri zadávaní hodnôt do pokladnice používať desiatinnú čiarku. Napr. pre zadanie 23.00 stačí stlačiť klávesy 23., pre zadanie 38.500 stačí stlačiť klávesy 38.5 a pokladnica automaticky doplní desiatinné miesta podľa nastavenia príznaku danej meny pre zobrazovanie a programovanie cien.

Etapa pred vyhlásením konverzného kurzu

Pokladnica pracuje s hlavnou menou, ktorou je slovenská koruna a môže pracovať aj s cudzou (vedľajšou) menou, ktorou môže byť ľubovoľná cudzia mena, vrátane meny euro. V cudzej (vedľajšej) mene sú možné platby iba v hotovosti. V rámci jedného nákupu je možné vystriedať platbu v hlavnej a v cudzej mene a zaplatiť tak celkovú cenu nákupu. Výdavok je možný iba v hlavnej mene.



















Postup:

Po stlačení tlačidla  SUBTOTAL (MEDZISÚČET) je na displeji zobrazená hodnota nákupu v hlavnej mene. Stlačením tlačidla  PRICE (CENA) je hodnota nákupu prepočítaná na hodnotu v cudzej mene. Opätovným stláčaním tlačidla  PRICE (CENA) je hodnota medzisúčtu prepočítavaná a zobrazovaná v hlavnej alebo cudzej mene. Po výbere potrebnej meny nákup ukončíte tlačidlom pre určenie platby, v cudzej (vedľajšej) mene sú možné platby iba v hotovosti. Spôsob platby a platby v hlavnej a cudzej mene je možné rôzne kombinovať.

Poznámka:

Pre platbu v cudzej (vedľajšej) mene je potrebné aby bola táto mena naprogramovaná (vid'. kapitolu Programovanie pokladnice – Meny)

Príklad: Kúpa kabátu za 2500 Sk. Zákazník chce zaplatiť 20 EUR v hotovosti, 1 000 Sk s kreditnou kartou a zvyšok chce doplatiť v hotovosti v SKK.

Postupnosť krokov	Displej obsluhy	Účtenka
predaj položiek		Kabát čierny 1,2500.00
	Medzisúčtet 2500.00 SKK	2500.00 A Medzisúčtet 2500.00 A
	Medzisúčtet 77.82 EUR	----- Celkom 2500.00
     	Doplatit' 57.82 EUR	20.00 EUR= Hotovost' 642.47 Kredit 1000.00 Hotovost' 857.50
	Doplatit' 1857.50 SKK	----- Zdaniť A 2500.00 Bez DPH A 2100.80 DPH A 19.00% 399.20
       	Doplatit' 857.50 SKK	Predaj celkom 2500.00 Bez DPH celkom 2100.80 DPH celkom 399.20
	Hotovost' 857.50	----- Informatívne údaje Výmenný kurz 1EUR =32.1234 SKK ----- 28-05-2008 17: 43 01-0003 Pokladník1

Všetky finančné údaje sú uchovávané v hlavnej mene. Prechod do jednotlivých etáp je popísaný v programovacej časti tejto príručky.

Etapa duálneho zobrazovania



Trvá od vyhlásenia konverzného kurzu do začiatku prechodu na euro. Konverzný kurz bude vyhlásený cca. pol roka pred vstupom do eurozóny. V tejto etape platí povinnosť duálneho zobrazovania cien, a to najskôr dňom vyhlásenia a najneskôr 1 mesiac po vyhlásení konverzného kurzu. Pokladnica pracuje s dvoma menami. Hlavnou menou je slovenská koruna, duálnou aj cudzou (vedľajšou) menou je euro. Duálna mena slúži na informatívne zobrazovanie cien nákupov pre potreby duálneho zobrazovania prepočítaním pomocou konverzného kurzu. V cudzej mene sú možné platby iba v hotovosti. Výdavok je možný iba v hlavnej mene. Platby v mene euro sú na slovenskú korunu prepočítavané podľa trhového výmenného kurzu, t. j. nie podľa konverzného kurzu.

Informatívne údaje	
Celkom EUR	79.54
Konverzný kurz	
1EUR	=31.4321 SKK















Etapa duálneho obehu - vstup do eurozóny

Je to etapa postupného sťahovania slovenskej koruny z obehu, ktorá bude trvať 16 dní. V tejto etape platí povinnosť duálneho zobrazovania cien. Pokladnica pracuje s dvomi menami. Hlavnou menou je euro. Duálnou a cudzou menou je slovenská koruna. V cudzej mene (SKK) sú možné iba platby v hotovosti. V rámci jedného nákupu je možné striedať platby v hlavnej a v cudzej mene až do zaplatenia celkovej ceny nákupu. Výdavok je možný iba v hlavnej mene (EUR). Pred prvým zaúčtovaním predaja v etape duálneho obehu je potrebné vykonať prepočítanie cien položiek (PLU) evidovaných v databáze pokladnice zo slovenských korún na euro. Hodnoty kumulatívnych súčtov (tzv. grandtotálov) budú pri prechode prepočítané na základe konverzného kurzu. Ceny položiek je potrebné prepočítať mimo pokladnice podľa pravidiel definovaných zákonom o zavedení meny euro a potom je potrebné upravené ceny zadať priamo do pokladnice cez programovací režim.

Postup:

Po stlačení tlačidla  SUBTOTAL (MEDZISÚČET) je na displeji zobrazená hodnota nákupu v hlavnej mene (euro). Stlačením tlačidla  PRICE (CENA) je hodnota nákupu prepočítaná na hodnotu v cudzej (v tejto fáze SKK) mene. Opätovným stlačením tlačidla  PRICE (CENA) je hodnota medzisúčtu prepočítavaná a zobrazovaná v hlavnej alebo cudzej mene. Po výbere potrebnej meny nákup ukončíte tlačidlom pre určenie platby, v cudzej (vedľajšej) mene sú možné platby iba v hotovosti. Spôsob platby a platby v hlavnej a cudzej mene je možné rôzne kombinovať.

Příklad: Kúpa kabátu za 80 EUR. Zákazník chce zaplatiť 20 EUR v hotovosti, 20 EUR s kreditnou kartou a zvyšok chce doplatiť v hotovosti v SKK.

Postupnosť krokov	Displej obsluhy	Účtenka
predaj položiek		Kabát čierny 1,80.00 80.00 A
	Medzisúččet 80.00 EUR	Medzisúččet 80.00 A
     	Doplatiť 60.00 EUR	Celkom 80.00 Hotovosť 20.00 Kredit 20.00
     	Doplatiť 40.00 EUR	1257.50 SKK= Hotovosť 40.00
	Doplatiť 1257.50 SKK	Zdaňť A 80.00 Bez DPH A 67.23 DPH A 19.00% 12.77
	Hotovosť 1257.50 SKK	Predaj celkom 80.00 Bez DPH celkom 67.23 DPH celkom 12.77

Kabát čierny	1,80.00	80.00 A
Medzisúččet		80.00 A

Celkom	80.00	
Hotovosť	20.00	
Kredit	20.00	
1257.50 SKK=		
Hotovosť	40.00	

Zdaňť A	80.00	
Bez DPH A	67.23	
DPH A 19.00%	12.77	
Predaj celkom	80.00	
Bez DPH celkom	67.23	
DPH celkom	12.77	

Informatívne údaje		
Celkom SKK	2514.57	
Konverzný kurz		
1EUR=31.4321		
Zaokrúhlenie SKK		
		-0.07
Celkom SKK	2514.50	



Všetky finančné údaje sú uchovávané v hlavnej mene (euro). Prechod do jednotlivých etáp je popísaný v programovacej časti tejto príručky.

Etapa povinného duálneho zobrazovania

Táto etapa bude trvať do konca roka 2009.

Etapa prechodu na menu euro po ukončení duálneho obehu s možnosťou použitia inej cudzej meny. Hlavnou menou je euro, duálnou menou je slovenská koruna a cudzou (vedľajšou) menou je ľubovoľná cudzia mena. V duálnej mene (SKK) nie je možné realizovať platby ani výdavky – slúži iba na informatívne zobrazovanie cien nákupov pre potreby duálneho zobrazovania.

Postup:

Po stlačení tlačidla  SUBTOTAL (MEDZISÚČET) je na displeji zobrazená hodnota nákupu v hlavnej mene (euro). Stlačením tlačidla  PRICE (CENA) je hodnota nákupu prepočítaná na hodnotu v cudzej mene. Opätovným stlačením tlačidla  PRICE (CENA) je hodnota medzisúčtu prepočítavaná a zobrazovaná v hlavnej alebo cudzej mene. Po výbere potrebnej meny nákup ukončíte tlačidlom pre určenie platby, v cudzej (vedľajšej) mene sú možné platby iba v hotovosti. Spôsob platby a platby v hlavnej a cudzej mene je možné rôzne kombinovať.

Poznámka:

(Pre platbu v cudzej (vedľajšej) mene je potrebné aby bola táto mena naprogramovaná (viď. kapitolu Programovanie pokladnice – Meny)

Příklad: Kúpa kabátu za 80 EUR. Zákazník chce zaplatiť 30 USD v hotovosti, 20 EUR s kreditnou kartou a zvyšok chce doplatiť v hotovosti v EUR.

Postupnosť krokov	Displej obsluhy	Účtenka
ST SYSTEM	Medzisúčtet 80.00 EUR	Kabát čierny 1,80.00 80.00A
PRICE	Medzisúčtet 116.55 USD	Medzisúčtet 80.00A
WVYZ 3 RPT+ 0 -IB RPT+ 0 RPT+ 0 TL TOTAL	Doplatiť 86.55 USD	Celkom 80.00
PRICE	Doplatiť 59.41 EUR	Hotovosť 20.59 Kredit 20.00 Hotovosť 39.41
TW 2 RPT+ 0 -IB RPT+ 0 RPT+ 0 SHIFT CR SCALE	Doplatiť 39.41 EUR	Zdaníť A 80.00 Bez DPH A 67.23 DPH A 19.00% 12.77
TL TOTAL	Hotovosť 39.41 EUR	Predaj celkom 80.00 Bez DPH celkom 67.23 DPH celkom 12.77
		Informatívne údaje Celkom SKK 2514.57 Konverzný kurz 1EUR =31.4321SKK
		Výmenný kurz 1USD =0.6864EUR

Všetky finančné údaje sú uchovávané v hlavnej mene (euro). Prechod do jednotlivých etáp je popísaný v programovacej časti tejto príručky.

Ukončenie duálneho zobrazovania

Oporúčaný koniec duálneho zobrazovania je do júna 2010. Po ukončení duálneho zobrazovania je hlavnou menou euro a druhou menou je ľubovoľná cudzia mena. V cudzej (vedľajšej) mene sú možné platby iba v hotovosti. V rámci jedného nákupu je možné striedať platby v hlavnej a v cudzej mene až do zaplatenia celkovej ceny nákupu. Výdavok je možný iba v hlavnej mene. Spôsob ukončenia duálneho zobrazovania je popísaný v programovacej časti tejto príručky.

UZÁVIERKY (SPRÁVY)

REŽIMY UZÁVIEROK

Existujú dva režimy uzávierok: „X“ režim (mód) a „Z“ režim (mód).

V „X“ režime sa vytlačí uzávierka bez toho, aby sa vymazal obsah pamäte. Používa sa pre generovanie prehľadu o predaji počas dňa, pri striedaní pokladníkov a pod.. „X“ uzávierku možno vykonať aj niekoľkokrát počas dňa.

V „Z“ režime sa vytlačí uzávierka a vymaže sa obsah pamäte tých predajných údajov, ktoré boli vytlačené na uzávierke. „Z“ uzávierku vykonáme spravidla jedenkrát denne po ukončení denného predaja.

Uzávierky sú vždy v hlavnej mene.

GENEROVANÉ UZÁVIERKY

Tabuľka 5.1 - Prehľad uzávierok v „X“ a „Z“ režime

Uzávierka	„X“ režim	„Z“ režim
Denná (celková)	•	•
Mesačná (periodická)	•	•
Denný obrat	•	

OBSAH UZÁVIEROK

Finančná uzávierka (správa)

Finančná uzávierka obsahuje:

- 1) Hodnoty kumulovaných súčtov (grandtotálov) GT1, GT2 a GT3
- 2) Zdaniteľné čiastky a dane vo všetkých naprogramovaných daňových hladinách
- 3) Hodnotu celkového predaja
- 4) Hodnotu celkového predaja bez dane
- 5) Hodnotu celkovej dane
- 6) Počet a hodnotu zrušení
- 7) Počet a hodnotu vrátení tovaru
- 8) Počet a hodnotu zliav
- 9) Počet a hodnotu prirážok
- 10) Počet a hodnotu prijatú pri platbe v hotovosti
- 11) Počet a hodnotu prijatú pri platbe šekom
- 12) Počet a hodnotu prijatú pri platbe kreditnou kartou
- 13) Počet a hodnotu vkladov hotovosti
- 14) Počet a hodnotu výberov hotovosti
- 15) Rozdiel zaokrúhlenia

Neaktívne kategórie (čiže s nulovými predajnými údajmi) sa nevytlačia (s výnimkou daňových informácií).

Denná finančná X-uzávierka (správa)

Denná (celková) X-uzávierka vytlačí:

- počet všetkých už vykonaných denných (celkových) Z-uzávierok (ZD#)
- finančnú uzávierku

Mesačná finančná X-uzávierka (správa)

Mesačná (periodická) X-uzávierka zhromažďuje finančné údaje z denných (celkových) Z-uzávierok počas dlhšieho časového obdobia. Táto správa umožňuje vypísať finančné údaje nazhromaždené od poslednej mesačnej (periodickej) Z-uzávierky. Nenuluje obsah pamäte.

Denný obrat

Jedná sa o jednoduchú, rýchlu uzávierku, ktorá zobrazí na displeji pokladnice aktuálny denný obrat.

Denná finančná Z-uzávierka (správa)

Denná (celková) Z-uzávierka vytlačí:

- poradové číslo vykonávanej dennej (celkovej) „Z“ uzávierky (ZD#)
- finančnú uzávierku

Po vytlačení sa obsah pamäte dennej (celkovej) Z-uzávierky pripočíta k obsahu pamäte mesačnej (periodickej) uzávierky a potom sa vynuluje. Podľa platnej slovenskej legislatívy sa denná (celková) uzávierka v režime „Z“ musí tlačíť vždy na konci dňa.

Mesačná finančná Z-uzávierka (správa)

Mesačná (periodická) Z-uzávierka zhromažďuje informácie z denných (celkových) Z-uzávierok počas dlhšieho časového obdobia. Vytlačením sa obsah pamäte mesačnej (periodickej) Z-uzávierky vymaže. Podľa platnej slovenskej legislatívy sa mesačná (periodická) uzávierka v režime „Z“ musí tlačíť vždy na konci mesiaca.

AKO VYTLAČIŤ X-UZÁVIERKY

Stlačením klávesu MENU sa prepnete do Hlavného menu, následne šípkami alebo vyberte režim „X“.

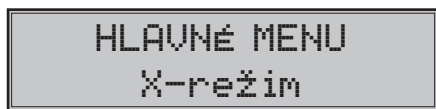

Do menu „X“ uzávierok vojdete stlačením klávesu TOTAL (CELKOM), kde si pomocou klávesov alebo vyberte uzávierku, ktorú chcete vykonať. Uzávierka bude vytlačená po stlačení klávesu TOTAL (CELKOM).

X-uzávierku môžeme vytlačiť aj niekoľkokrát bez vplyvu na hodnoty údajov v pokladnici.

Pomocou tohoto typu uzávierky získate prehľad o predaji počas dňa. Hodnoty môžete použiť napríklad pre kontrolu stavu hotovosti v pokladnici, kontrolu vývoja denného obratu v predajni, kontrolu predaja pri striedaní zmien, či pokladníkov, a pod.

Vzory vytlačených X-uzávierok

Denná (celková) X-uzávierka poskytuje detailný obraz predaja počas dňa. Podáva údaje o predaji podľa jednotlivých daňových sadzieb, počte operácií, zrušenia, počte vrátení a množstve hotovosti, či šekov prijatých pokladníkom. Vlastná tržba je zároveň oddelená od neobchodných vkladov a výberov peňazí.

X-uzávierka sa s obľubou používa pre kontrolu tržieb a hotovostí pri striedaní zmien počas pracovného dňa. Manažérovi dáva okamžitý prehľad o predaji kedykoľvek v priebehu dňa.

Počet všetkých denných Z-uzávierok je v uzávierke uvedený ako ZD#, počet všetkých mesačných Z-uzávierok ako ZM#.

***** X *****	
FINANCNA	
DENNA SPRAVA	

ZD #.	0
GT1	1141.70
GT2	812.70
GT3	-329.00
Sadzba A	19.00%
Sadzba B	10.00%
Sadzba C	----
Sadzba D	----
Sadzba E	----
Sadzba F	----
Nezdanitel'ne G	
Zdanit. A	208.90
Bez DPH A	175.40
DPH A	33.50
Zdanit' B	517.30
Bez DPH B	470.30
DPH B	47.00
Nezdanitel'ne G	
	86.50
Predaj celkom	
16Q	812.70
Bez DPH celkom	
	732.20
DPH celkom	80.50
Zrusenie	
1Q	-48.80
Zl'ava	
3Q	-71.60
Zrusenie zl'avy	
1Q	3.30
Prirazka	
3Q	22.30
Zrusenie prirazky	
1Q	-11.10
Vratenie	
8Q	-222.00
Zrusenie vratenia	
1Q	22.20
Zl'ava na MS	
2Q	-68.20
Zrusenie zl'avy MS	
1Q	8.30
Prirazka na MS	
2Q	52.80
Zrusenie prir. MS	
1Q	-13.90
Anulovana ucetka	
2Q	-55.50
Hotovost'	
12Q	679.50
Sek	
3Q	99.90
Kredit	
1Q	33.30
Zaokruhlenie	
9Q	-0.50

***** X *****	
FINANCNA	
MESACNA SPRAVA	

ZM #.	0
ZD #	1
GT1	1141.70
GT2	812.70
GT3	-329.00
Sadzba A	19.00%
Sadzba B	10.00%
Sadzba C	----
Sadzba D	----
Sadzba E	----
Sadzba F	----
Nezdanitel'ne G	
Zdanit. A	208.90
Bez DPH A	175.40
DPH A	33.50
Zdanit' B	517.30
Bez DPH B	470.30
DPH B	47.00
Nezdanitel'ne G	
	86.50
Predaj celkom	
16Q	812.70
Bez DPH celkom	
	732.20
DPH celkom	80.50
Zrusenie	
1Q	-48.80
Zl'ava	
3Q	-71.60
Zrusenie zl'avy	
1Q	3.30
Prirazka	
3Q	22.30
Zrusenie prirazky	
1Q	-11.10
Vratenie	
8Q	-222.00
Zrusenie vratenia	
1Q	22.20
Zl'ava na MS	
2Q	-68.20
Zrusenie zl'avy MS	
1Q	8.30
Prirazka na MS	
2Q	52.80
Zrusenie prir. MS	
1Q	-13.90
Anulovana ucetka	
2Q	-55.50
Hotovost'	
12Q	679.50
Sek	
3Q	99.90
Kredit	
1Q	33.30
Zaokruhlenie	
9Q	-0.50

AKO VYTLAČIŤ „Z“ UZÁVIERKU

Stlačením klávesu MENU sa prepnite do Hlavného menu, následne šípkami (←) alebo (→) vyberte režim „Z“.

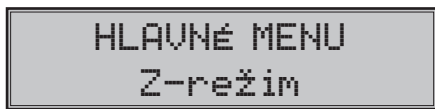

Do menu „Z“ uzávierok vojdete stlačením klávesu (TL) TOTAL (CELKOM), kde si pomocou klávesov (←) alebo (→) vyberte uzávierku, ktorú chcete vykonať. Uzávierka bude vytlačená po stlačení klávesu (TL) TOTAL (CELKOM).

Vzory vytlačéných „Z“ uzáverok

***** Z *****	
FINANCNA	
DENNA SPRAVA	

ZD #:	0
GT1	1141.70
GT2	812.70
GT3	-329.00
Sadzba A	19.00%
Sadzba B	10.00%
Sadzba C	----
Sadzba D	----
Sadzba E	----
Sadzba F	----
Nezdaniteľné G	
Zdanit. A	208.90
Bez DPH A	175.40
DPH A	33.50
Zdanit' B	517.30
Bez DPH B	470.30
DPH B	47.00
Nezdaniteľné G	86.50
Predaj celkom	
160	812.70
Bez DPH celkom	732.20
DPH celkom	80.50
Zrušenie	
10	-48.80
Zl'ava	
30	-71.60
Zrušenie zľavy	
10	3.30
Prirážka	
30	22.30
Zrušenie prirážky	
10	-11.10
Vrátenie	
80	-222.00
Zrušenie vrátenia	
10	22.20
Zl'ava na MS	
20	-68.20
Zrušenie zľavy MS	
10	8.30
Prirážka na MS	
20	52.80
Zrušenie prir. MS	
10	-13.90
Anulovaná účtenka	
20	-55.50
Hotovost'	
120	679.50
Sek	
30	99.90
Kredit	
10	33.30
Zaokruhlenie	
90	-0.50

***** Z *****	
FINANCNA	
MESACNA SPRAVA	

ZM #:	0
ZD #:	1
GT1	1141.70
GT2	812.70
GT3	-329.00
Sadzba A	19.00%
Sadzba B	10.00%
Sadzba C	----
Sadzba D	----
Sadzba E	----
Sadzba F	----
Nezdaniteľné G	
Zdanit. A	208.90
Bez DPH A	175.40
DPH A	33.50
Zdanit' B	517.30
Bez DPH B	470.30
DPH B	47.00
Nezdaniteľné G	86.50
Predaj celkom	
160	812.70
Bez DPH celkom	732.20
DPH celkom	80.50
Zrušenie	
10	-48.80
Zl'ava	
30	-71.60
Zrušenie zľavy	
10	3.30
Prirážka	
30	22.30
Zrušenie prirážky	
10	-11.10
Vrátenie	
80	-222.00
Zrušenie vrátenia	
10	22.20
Zl'ava na MS	
20	-68.20
Zrušenie zľavy MS	
10	8.30
Prirážka na MS	
20	52.80
Zrušenie prir. MS	
10	-13.90
Anulovaná účtenka	
20	-55.50
Hotovost'	
120	679.50
Sek	
30	99.90
Kredit	
10	33.30
Zaokruhlenie	
90	-0.50

***VOLITELNÉ PRÍSLUŠENSTVO
POKLADNICE***

Digitálna váha

Pokladnica Euro-50T Mini umožňuje pripojenie digitálnej váhy vybavenej rozhraním RS-232. Môžete ich použiť aj bez pripojenia k pokladnici. Váhy dodávame s úradným overením a na požiadanie aj s komunikačným káblom.

Obrázok 6.2 - Digitálne váhy



Dodávku a pripojenie elektronických váh žiadajte od svojho autorizovaného predajcu pokladníc Euro-50T Mini.

Snímač čiarových kódov

Pokladnica Euro-50T Mini je štandardne vybavená rozhraním pre pripojenie snímača čiarových kódov. V prípade, že ste sa rozhodli pre používanie snímača čiarových kódov, táto kapitola sa Vám pokúsi poradiť, ako si vybrať. V každom prípade odporúčame nákup a pripojenie snímača konzultovať s Vaším predajcom pokladnice Euro-50T Mini.

Snímač čiarových kódov pripájame k pokladnici prostredníctvom zabudovaného sériového rozhrania RS-232. Rovnakým rozhraním musí byť vybavený aj snímač čiarových kódov. Pre napájanie snímača pokladnica poskytuje jednosmerné napätie +5V len pre port COM1 (Port1), v prípade, že používate na pripojenie snímača čiarových kódov port COM2 (Port2) musíte použiť externé napájanie. Pred pripojením je potrebné snímač aj pokladnicu správne naprogramovať. Odporúčame používať snímače s vlastným napájaním.

Pre prácu s pokladnicou odporúčame skenery Metrologic. Ďalšie informácie žiadajte od svojho predajcu pokladnice Euro-50T Mini.

MS-5145 Eclipse

Ručný skener bez stojana so skenovaním po stlačení tlačidla (trigger). Spôsob snímania je LED 650 nm \pm 5 nm, rýchlosť snímania je 72 riadkov/s, snímacia vzdialenosť 140 mm a minimálna šírka lúča je 0,102 mm. Rozhranie RS-232.

Obrázok 6.3 - Skener MS-5145 Eclipse



Metrologic Orbit MS-7120

Viacsmerový veľmi rýchly laserový skener čiarových kódov. Spôsob snímania je LED 650 nm \pm 5 nm, rýchlosť viacsmerového snímania je 1200 riadkov/s (20 snímacích liniek), skenovací raster 5 polí po 4 rovnobežných linkách, snímacia vzdialenosť 203 mm a minimálna šírka lúča je 0,13 mm.

Obrázok 6.4 - Skener Metrologic Orbit MS-7120



Metrologic MS-9520 Voyager

Ručný jednolúčový laserový skener s automatickým skenovaním čiarových kódov, v ponuke aj stojanový variant. Spôsob snímania je LED 650 nm \pm 10 nm, rýchlosť skenovania je 72 riadkov/s, snímacia vzdialenosť 203 mm a minimálna šírka lúča je 0,132 mm.

Obrázok 6.5 - Skener Metrologic MS-9520 Voyager



Birch CD-108e

Veľmi obľúbený ručný CCD skener charakterizovaný nízkou spotrebou energie, čím je vhodný na pripojenie k pokladniciam pracujúcim na batériu alebo k notebookom. Tento skener s ergonomickým dizajnom spoľahlivo číta všetky bežne používané čiarové kódy a práca s ním vrátane konfiguračného nastavenia je pre každého užívateľa jednoduchou záležitosťou. Jeho rýchlosť snímania je 100 snímok za sekundu a spôsob snímania CCD.

Obrázok 6.6 - Skener Birch CD-108e



Informácie o ďalších druhoch skenerov žiadajte od svojho autorizovaného predajcu pokladníc Euro-50T Mini. Kompletný zoznam predávaných skenerov nájdete na stránke www.elcom.eu.

POMOC V NÚDZI

MAPA MENU

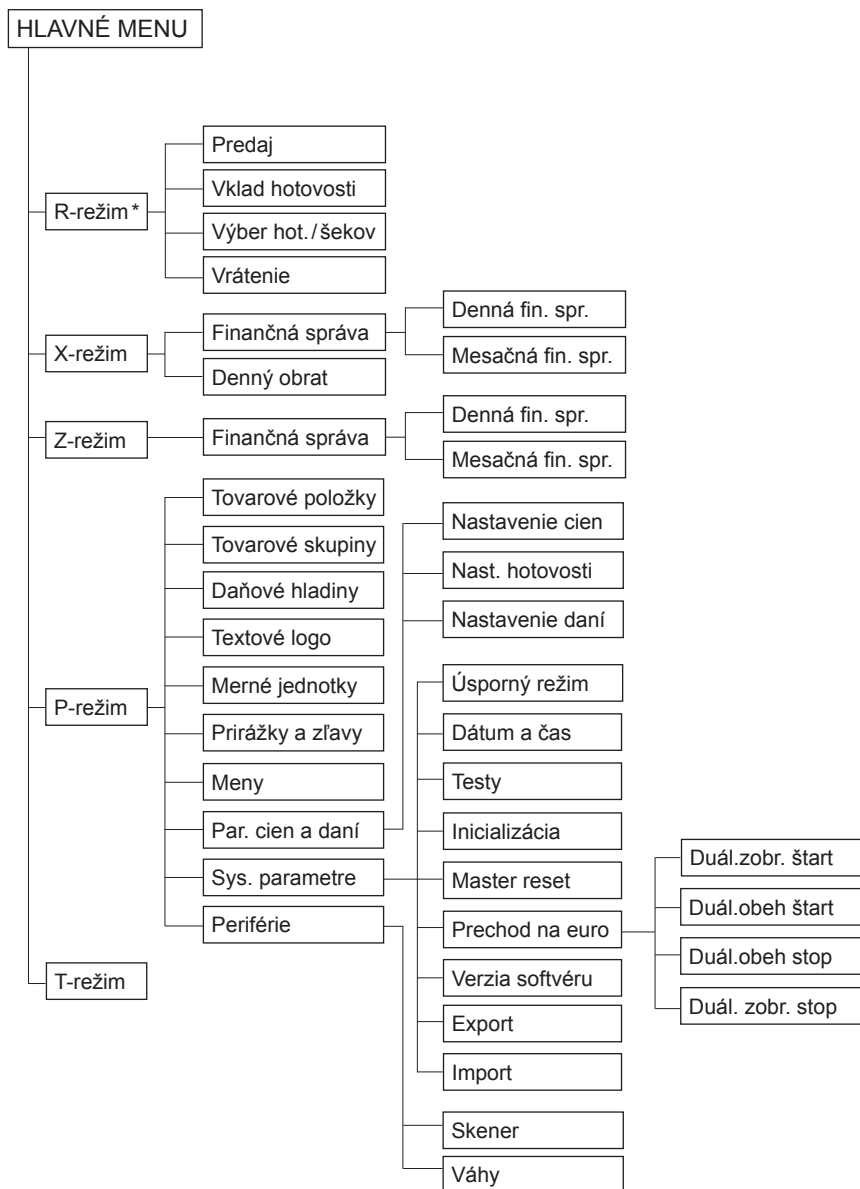

* z hlavného menu po výbere R-režimu prejdete priamo do „Predaja“; do menu registračného režimu sa dostanete stlačením klávesu  (MENU) z režimu predaja

INFORMAČNÉ A CHYBOVÉ HLÁSENIE

Ak je potrebné informovať obsluhu o aktuálnej činnosti pokladnice, alebo sa pokladnica dostane z akejkoľvek príčiny do chybového stavu, na displeji budú popísané jednotlivé správy nasledujúcimi hláseniami:

Tabuľka 7.1 - Zoznam hlásení pokladnice

POPIS	VÝZNAM
Zdvihnutá hlava	Tlačiareň má zdvihnutú tlačovú hlavu
Chýba papier žurnálu	V tlačiarni nie je papier pre žurnál
Chýba papier účtenky	V tlačiarni nie je papier pre účtenku
Tlačiareň odpojená	Komunikácia s tlačiarňou bola neúspešná. Tlačiareň je pravdepodobne odpojená.
Prekročenie limitu nákupu	Operácia nebola vykonaná, pretože by spôsobila prekročenie cenového limitu nákupu.
Prehriata hlava tlačiarne	Tlač údajov bola zastavená. Je potrebné počkať na vychladnutie hlavy tlačiarne
Nákup zaplatený, ukončíte účtenku	Pamäť pre evidenciu operácií v nákupe bola zaplnená. Nákup je možné zrušiť alebo zaplatiť. (Limit pre jeden nákup je 31 položiek)
Vykonajte poslednú platbu	Bol dosiahnutý limit počtu čiastkových platieb v nákupe. Možné je už iba úplné zaplatenie
Limit hodnotovej prirážky/zľavy	Zadaná hodnota musí byť nenulová a menšia ako cena položky, prípadne hodnota medzisúčtu.
Limit percent. prirážky/zľavy	Zadaná hodnota musí byť nenulová, menšia ako naprogramovaný limit a nie väčšia ako 100%
Hodnota nákupu je nulová	Prirážku/zľavu nie je možné aplikovať na medzisúčet, ktorého hodnota je záporná alebo nulová.
Nie je možné zmeniť cenu	Na vybranú položku nie je možné aplikovať prirážku/zľavu - napr. na vratný obal.
Nákup obsahuje vrátenie tovaru	Na medzisúčet nie je možné aplikovať prirážku/zľavu, pretože nákup obsahuje vrátenie tovaru.
Prekročený limit pre 1. množstvo	Prekročený limit prvého množstva.
Prekročený limit pre 2. množstvo	Prekročený limit druhého množstva.
Prekročený limit pre množstvo	Prekročený limit výsledného množstva.
Neplatné 1. množstvo	Nulová alebo veľmi veľká (nespracovateľná) hodnota prvého množstva
Neplatné 2. množstvo	Nulová alebo veľmi veľká (nespracovateľná) hodnota druhého množstva

Neplatné množstvo	Nulová alebo veľmi veľká (nespracovateľná) hodnota výsledného množstva
Neplatná jednotková cena	Bola zadaná nulová alebo veľmi veľká jednotková cena položky
Vklad nepovolený	Vklad požadovaného platidla nie je dovolený
Výber nepovolený	Výber požadovaného platidla nie je dovolený
Nedost. Platidla v zásuvke	Výber platidla nie je možný – požadované množstvo sa v zásuvke pokladnice nenachádza.
Nemožné predať neaktívne PLU	Tovarová položka s nedefinovaným názvom alebo s priradením k neaktívnej daňovej hladine nemôže byť v nákupe zaregistrovaná. Rovnako položka s nulovou naprogramovanou cenou a nezadanou cenou pri registrovaní nemôže byť zaúčtovaná
Nie je možné zadať inú cenu	Položka neumožňuje zadanie jednotkovej ceny pri účtovaní
Neexistujúce PLU	Položka so zadaným číslom alebo čiarovým kódom sa v databáze pokladnice nenašla
Nulová cena položky	Nulová výsledná cena položky nie je dovolená
žiaden predaj	Požadovaná operácia nemôže byť vykonaná, pretože nákup neobsahuje žiadnu položku
Operácia nemožná v danom stave	V režime vrátenia tovaru je dovolená iba registrácia tovarovej položky, jej zrušenie a jednorázová platba vo význame vrátenia hotovosti zákazníkovi
PLU nie je vratný obal	Danú položku nie je možné použiť v operácii výkupu vratného obalu.
Linkované PLU nie je obal	Danú položku nie je možné použiť v operácii výkupu vratného obalu
Euro prechod nebol ukončený	Ak nebol ukončený niektorý z krokov pri prechode na euro, nie je možná registrácia nákupu
Zl./Prir. na MS	Položku nákupu nie je možné zrušiť, pretože už bola aplikovaná zľava/prirážka na medzisúčet, v ktorom bola daná položka započítaná
Nemožné zrušiť popisné PLU	Popisnú položku nemožno zrušiť samostatne, ale iba spolu s hlavnou položkou, ku ktorej je prilinkovaná
Nemožné predať popisné PLU	Popisnú položku nemožno predať samostatne, ale iba ako prilinkovanú k hlavnej tovarovej položke
Nemožná hodnota platidla	Zadaná hodnota platby nemôže byť realizovaná platnými bankovkami a mincami
Neplatná hodnota	Veľmi veľká hodnota v operáciách vklad, výber a platba
Prekročenie limitu platby	Zadanú hodnotu platby nie je možné spracovať

Nevhodný spôsob platby	V cudzej mene je možná platba iba v hotovosti
Po dennej uzávierke	Denná Z uzávierka už bola vykonaná –od poslednej Z uzávierky nebol zaregistrovaný žiaden nákup
Vykonajte dennú uzávierku	Aktivovaná operácia vyžaduje vykonanie dennej Z uzávierky
Po mesačnej uzávierke	Mesačná Z uzávierka už bola vykonaná
Vykonajte mesač. uzávierku	Aktivovaná operácia vyžaduje vykonanie mesačnej Z uzávierky
Vykonajte Z uzávierku	Aktivovaná operácia vyžaduje vykonanie Z uzávierok
Nie sú splnené podmienky zmeny	Hodnota údajov nemôže byť zmenená v danom stave, napr. nie sú vykonané uzávierky
Nedovolený krok	Pri prechode na euro bolo požadované vykonanie kroku, ktorý nie je v danom stave prechodu dovolený (stavový diagram prechodu na euro)
Uskutočnite konfiguráciu	Pri vykonaní kroku prechodu na euro je potrebné nastaviť/prekontrolovať požadovanú konfiguráciu pokladnice. V tomto stave nie je možné používanie pokladnice v registračnom režime. Po nastavení/prekontrolovaní konfigurácie je potrebné vykonať daný krok prechodu ešte raz.
Vynechané potvrdenie	Pri vykonaní kroku prechodu na euro bolo zistené, že požadované nastavenie/prekontrolovanie konfigurácie pokladnice nebolo vykonané
Krok bol úspešne vykonaný	Krok prechodu na euro bol úspešne vykonaný. Pokladnicu je možné používať v registračnom režime
Uzávierka vykonaná	Požadovaná uzávierka (správa) bola vykonaná
žiadna položka	Operácia nad nákupom, ktorý neobsahuje žiadnu položku
Chybná operácia	Nedovolená postupnosť stlačenia klávesov
Vysoký výdaj	Hodnota platby spôsobí takú hodnotu výdaja, ktorú nie je možné zobraziť na zákaznícky displej.
Pokračujte v registrácii	Pokladnica po zapnutí informuje o otvorení nákupu – je možné pokračovať v účtovaní položiek alebo je možné nákup ukončiť
Pokračujte v platení	Pokladnica po zapnutí informuje o nákupe v stave platenia – možné sú už iba platby
Chyba váženia	Váhy nie sú pripojené alebo komunikácia s nimi nebola úspešná.
Pamätová karta nenájdená	Chyba pri exporte alebo pri importe údajov
Nemožno otvoriť súbor	

Nemožno zatvoriť súbor	
Nemožno čítať súbor	
Nemožno zapísať súbor	
Batéria vybitá, pripojte adaptér	Stav nabitia batérie pokladnice neumožňuje riadne používanie. Je potrebné pripojiť sieťový adaptér. Pokladnicu je možné vypnúť.
Batéria vybitá, nabíjanie...	Stav nabitia batérie pokladnice neumožňuje riadne používanie. Sieťový adaptér je pripojený. Pokladnicu je možné vypnúť.
Nepodporovaný súborový systém	SD-karta musí byť naformátovaná na formát súborového systému FAT16.

TESTOVANIE POKLADNICE

Testy pokladnice Euro-50T Mini dovoľujú jednoducho a rýchlo zistiť funkčnosť vašej pokladnice. Pomocou vlastného testu prekontrolujeme funkčnosť elektronických obvodov, zobrazovacie prvky displejov, klávesy klávesnice a prácu tlačiarne. V tejto kapitole sú popísané len najpoužívanejšie testy, ostatné slúžia pre servisných technikov.

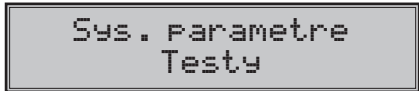





Sys. Parametre
Testy

Testovanie elektroniky a displeja

Displej zákazníka

Vlastný test elektroniky a displeja zobrazí na displeji vybrané znaky.





Postup pri spustení testu displeja zákazníka:

Postupnosť krokov	Displej obsluhy
V P režime prejdite pomocou tlačidiel  alebo  a tlačidla  TOTAL (CELKOM) do menu pre test displeja zákazníka (P-režim - Sys. parametre - Testy):	Testy Displ. zákazníka
Potvrďte tlačidlom  TOTAL (CELKOM), na displeji zákazníka sa postupne zobrazia vybrané znaky	Displ. zákazníka vykonávan...
Po úspešnom ukončení testu sa na displeji obsluhy zobrazí:	Test vykonaný OK

Displej operátora

Vlastný test elektroniky a displeja zobrazí na displeji vybrané znaky.







Postup pri spustení testu displeja operátora:

Postupnosť krokov	Displej obsluhy
V P režime prejdite pomocou tlačidiel  alebo  a tlačidla  TOTAL (CELKOM) do menu pre test displeja operátora (P-režim – Sys. parametre – Testy):	Testy Displ. operátora
Potvrďte tlačidlom  TOTAL (CELKOM), na displeji operátora sa postupne rozsvietia všetky body displeja	
Po úspešnom ukončení testu sa na displeji operátora zobrazí:	Test vykonaný OK

Test klávesnice

Test klávesnice vyhodnocuje postupné stláčanie tlačidiel klávesnice. Ak sú stláčané tlačidlá v presne definovanom poradí podľa obrázku 7. 1 a klávesnica alebo jej riadiace obvody nie sú poškodené, test je ukončený správne.

Postup pri spustení testu klávesnice:

Postupnosť krokov	Displej obsluhy
V P režime prejdite pomocou tlačidiel  alebo  a tlačidla  TOTAL (CELKOM) do menu pre test klávesnice (P-režim – Sys. parametre – Testy):	Testy Klávesnica
Potvrďte tlačidlom  TOTAL (CELKOM) a postupne stláčajte klávesy v poradí podľa obrázku 7. 1. Začnite klávesom  (MENU) a ukončíte klávesom  TOTAL (CELKOM).	Klávesnica vykonávaná...
Po úspešnom ukončení testu sa na displeji obsluhy zobrazí:	Test vykonaný OK

Priebeh testu:

V smere šípok na obrázku 7. 1 stláčajte postupne jednotlivé tlačidlá klávesnice.

Ak je stlačené tlačidlo v nesprávnom poradí, zvukovou signalizáciou je vyhlasovaná chyba až po stlačenie správneho (podľa testu nasledujúceho) tlačidla.

Test klávesnice je možné kedykoľvek ukončiť stlačením tlačidla  TOTAL (CELKOM).

Obrázok 7.1 – Klávesnica pokladnice Euro-50T Mini

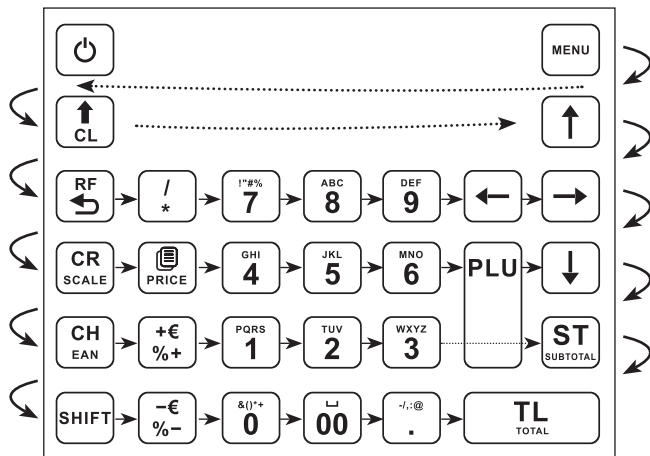

Testovanie tlačiarne

Vlastný test tlačiarne vytlačí na účtenku aj na kontrolnú pásku, celú sadu znakov v štandardnej veľkosti s priradenými hexadecimálnymi kódmi.





Postup pri spustení vlastného testu tlačiarne:

Postupnosť krokov	Displej obsluhy
V P režime prejdite pomocou tlačidiel ← alebo → a tlačidla TL TOTAL (CELKOM) do menu pre test tlačiarne (P-režim – Sys. parametre – Testy):	Testy Tlač
Potvrďte tlačidlom TL TOTAL (CELKOM), tlačiareň vytlačí na termo pásku znakovú sadu pokladnice.	Tlač vykonávan...
Po úspešnom ukončení testu sa na displeji obsluhy zobrazí:	Test vykonaný OK

Test snímania polohy valca tepelnej tlačiarne

Na displeji sa zobrazí aktuálna poloha hlavy tlačiarne. Pohybom mechanizmu zdvíhania hlavy sa mení zobrazovanie polohy hlavy na displeji podľa aktuálnej pozície zdvíhacieho mechanizmu hlavy.





Postup pri spustení testu:

Postupnosť krokov	Displej obsluhy
V P režime prejdite pomocou tlačidiel  alebo  a tlačidla  TOTAL (CELKOM) do menu pre test polohy valca tlačiarne (P-režim - Sys. parametre - Testy):	Testy Poloha valca
Potvrďte tlačidlom  TOTAL (CELKOM), pokiaľ je valec tlačiarne na svojom mieste, na displeji obsluhy sa zobrazí:	Hlava OK
Pokiaľ je valec tlačiarne zdvihnutý, na displeji sa zobrazí:	Zdvihnutá hlava
Test ukončíte stlačením tlačidla  TOTAL (CELKOM).	Test vykonaný OK

Test snímačov papierových pásov

Na displeji sa zobrazí aktuálny stav prítomnosti papierových pásov v snímačoch. Zasúvaním a vysúvaním papiera zo snímačov sa mení zobrazovanie stavu prítomnosti papiera na displeji podľa prítomnosti papiera v snímačoch.

Postup pri spustení testu:

Postupnosť krokov	Displej obsluhy
V P režime prejdite pomocou tlačidiel  alebo  a tlačidla  TOTAL (CELKOM) do menu pre test snímačov pásov (P-režim - Sys. parametre - Testy):	Testy Snímače pásov
Potvrďte tlačidlom  TOTAL (CELKOM), pokiaľ sú obidve termo pásky správne založené v tlačiarňi, na displeji obsluhy sa zobrazí:	Papier OK
Pokiaľ chýba jedna z termo pásov, na displeji sa zobrazí:	Chýba Papier účtenky
alebo:	Chýba Papier žurnálu
Test ukončíte stlačením tlačidla  TOTAL (CELKOM).	Test vykonaný OK

